



ORIGINALE

CITTA' DI TERRACINA

PROVINCIA DI LATINA

VERBALE DI DELIBERAZIONE DELLA GIUNTA COMUNALE

Nr. Delib.	105	OGGETTO:	Mercato settimanale - attivazione sperimentale di posteggi per il settore alimentare con somministrazione
Data	22 MAR 2013		

L'anno duemila 13 il giorno venti due del mese di marzo alle ore 11.00 e seguenti, nella sede Comunale, in seguito a convocazione disposta dal Sindaco, si è riunita la Giunta Comunale, alla presenza degli Assessori:

Nome	Cognome	PRESENTI	ASSENTI
CORRADINI	Gianluca	<input checked="" type="checkbox"/>	<input type="checkbox"/>
ALLA	Rossano	<input checked="" type="checkbox"/>	<input type="checkbox"/>
CERILLI	Paolo	<input checked="" type="checkbox"/>	<input type="checkbox"/>
D'AMICO	Gianni	<input checked="" type="checkbox"/>	<input type="checkbox"/>
DE ANGELIS	Angelo	<input checked="" type="checkbox"/>	<input type="checkbox"/>
DE GREGORIO	Mariano Rosario	<input checked="" type="checkbox"/>	<input type="checkbox"/>
MARCUZZI	Pierpaolo	<input checked="" type="checkbox"/>	<input type="checkbox"/>

IL VICE-SEGRETARIO GENERALE

Partecipa alla seduta il sottoscritto Segretario Comunale,

Dott. Ranaldi Lucio Junior

Assume la presidenza il Sindaco dr. Nicola PROCACCINI, il quale, constatato il numero legale degli intervenuti, dichiara aperta la seduta per la trattazione degli argomenti proposti.

PARERI PREVISTI DALL'ART. 49 DEL DECRETO LEGISLATIVO 18 AGOSTO 2000, N. 267

PARERE DI REGOLARITA' TECNICA	PARERE DI REGOLARITA' CONTABILE
Si esprime parere FAVOREVOLE in ordine alla regolarità tecnica della proposta di deliberazione in oggetto.	Si esprime parere FAVOREVOLE in ordine alla regolarità contabile della proposta di deliberazione in oggetto.
Terracina, 22-03-2013	Terracina,
IL DIRIGENTE () CAPO SETTORE SUAP Dott.ssa Elena Veglianti	LA DIRIGENTE (dr.ssa Adá NASTI)

CAPO SETTORE SUAP

Dott.ssa Elena Veglianti

(dr.ssa Adá NASTI)

LA GIUNTA COMUNALE

vista la Deliberazione di Giunta Comunale n. 549 in data 06/12/2012 di trasferimento del mercato settimanale dall'attuale sito al tratto terminale di viale Europa;

visti il D.Lgs.114/98 e la L.R. 33/99 e ss.mm. ;

considerato che:

- a) la nuova area del mercato settimanale è in zona periferica e molti operatori hanno segnalato difficoltà a reperire nelle adiacenze pubblici esercizi per soddisfare le diverse necessità;
- b) è interesse dell'Amministrazione migliorare l'assetto del mercato settimanale con servizi adeguati alle esigenze degli operatori del settore e dei consumatori;
- c) è intenzione favorire l'attività del commercio su aree pubbliche su posteggio per il settore alimentare con somministrazione;

ritenuta l'opportunità di istituire in via sperimentale fino al 31 ottobre 2013, n.3 posteggi da riservare ai titolari di autorizzazione al commercio su aree pubbliche per il settore alimentare con somministrazione;

ritenuta la necessità, fermi restando i criteri stabiliti dalle norme regionali vigenti, di definire anche le modalità di presentazione delle domande e di assegnazione dei posteggi;

visto il parere favorevole reso in ordine alla regolarità tecnica della proposta di deliberazione dal Capo Settore SUAP del Dipartimento Attività Produttive e Culturali- Sport e Turismo e dato atto che non necessita del parere contabile atteso che non sono previsti, per gli effetti del presente atto, oneri finanziari a carico dell'Ente;

visto il vigente Statuto Comunale;

con voto unanime

DELIBERA

per le motivazioni in premessa enunciate:

1. di approvare l'istituzione, in via sperimentale fino al 31 ottobre 2013, di n.3 posteggi, riservati ai titolari di autorizzazione al commercio su aree pubbliche per il settore alimentare con somministrazione, posizionati come da elaborato tecnico della nuova area mercatale - situata nel tratto terminale di viale Europa -;
2. di prendere atto delle modalità e dei criteri stabiliti per la presentazione delle domande nell' avviso pubblico qui integralmente riproposto;
3. di demandare ai dirigenti dei Dipartimenti Pianificazione Urbanistica e Gestione del Territorio e Attività Produttive e Culturali - Sport e Turismo il compimento degli atti gestionali discendenti;

L A GIUNTA

Con voto separato ed unanime

DELIBERA

Di dichiarare per l'urgenza, il presente atto immediatamente esecutivo.

La proposta, messa a votazione, è approvata all'unanimità.

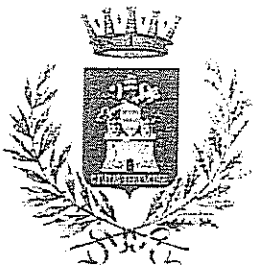

CITTA' DI TERRACINA
Provincia di Latina

**DIPARTIMENTO ATTIVITA' PRODUTTIVE E
CULTURALI, SPORT E TURISMO
SETTORE SUAP**

**AVVISO DI SOLLECITAZIONE PER MANIFESTAZIONI DI
INTERESSE FINALIZZATE ALL'ASSEGNAZIONE
SPERIMENTALE DI N.3 POSTEGGI PER IL SETTORE
ALIMENTARE CON SOMMINISTRAZIONE NELL'AREA DEL
MERCATO SETTIMANALE**

IL CAPO SETTORE

Premesso che è interesse dell'Amministrazione Comunale migliorare l'assetto del mercato settimanale nella nuova area del tratto terminale di Viale Europa attraverso l'offerta di servizi adeguati alle esigenze degli operatori del settore e dei consumatori con l'istituzione in via provvisoria di n.3 posteggi per il settore alimentare con somministrazione come da atto di indirizzo approvato.

Ritenuto di acquisire l'eventuale disponibilità di soggetti interessati per l'avvio di un periodo di sperimentazione dell'attività commerciale su posteggio da svolgere fino al 31 ottobre 2013;

RENDE NOTO

che sono istituiti in via sperimentale n° 3 posteggi di m. 5x10 contrassegnati dalle lettere A, B e C, come da elaborato tecnico, per l'attività di commercio su aree pubbliche per il settore alimentare con somministrazione da assegnare in concessione fino al 31 ottobre 2013 nella nuova area del Mercato Settimanale del giovedì, localizzata nel tratto terminale di viale Europa.

INVITA

I soggetti interessati, che abbiano i requisiti richiesti, a far pervenire la propria manifestazione di interesse per l'esercizio dell'attività commerciale indicata.

PRESENTAZIONE DELLA DOMANDA

La domanda in carta legale da inoltrare esclusivamente tramite **raccomandata a.r.** al Dipartimento Attività Produttive e Culturali, Sport e Turismo (viale Europa – ex Villa Tomassini) dai soggetti interessati, titolari di autorizzazione per il commercio su aree pubbliche per il settore alimentare con relativa annotazione per la somministrazione **a partire dal 25 marzo ed entro e non oltre il 10 aprile 2013.**

DEVE INDICARE:

- ✓ Nome della Ditta individuale o ragione sociale della Società;
- ✓ Generalità del legale rappresentante della Ditta/Società;
- ✓ Il tipo di struttura utilizzata (autobanco);

- ✓ La superficie in metri lineari;

DEVE ESSERE CORREDATA DA:

- ✓ Copia autorizzazione per il commercio su aree pubbliche con l'annotazione della somministrazione;
- ✓ Copia del libretto di circolazione dell'autobanco;
- ✓ Attestazione versamento di € 60,00 per spese d'istruttoria da effettuarsi su c/c n.11149044 intestato a: Comune di Terracina - Ufficio Commercio – Servizio Tesoreria, o presso il Dipartimento Finanziario - Ufficio Economato – in via Sarti;
- ✓ Copia permesso di soggiorno e passaporto in corso di validità (per i cittadini extracomunitari);

FORMAZIONE DELLA GRADUATORIA

I posteggi saranno assegnati secondo i criteri di selezione di seguito riportati e in base alla ripartizione dei punteggi proposta dalla Conferenza delle Regioni e delle Province autonome 13/009/CR11/C11 in materia di aree pubbliche.

1) maggiore anzianità dell'attività di commercio su aree pubbliche risultante dalla maggiore anzianità di iscrizione al registro delle imprese presso la Camera di Commercio per le imprese individuali ed al repertorio economico amministrativo per le imprese societarie;

2) presentazione da parte dell'impresa del DURC o del certificato di regolarità contributiva;

3) invalidità certificata da apposita documentazione, ai sensi delle disposizioni vigenti relative alle categorie protette;

4) a parità di condizioni, la domanda è valutata in base all'ordine cronologico risultante dalla data di spedizione della raccomandata a.r. A tal fine farà fede il timbro dell'Ufficio Postale recante la data di accettazione della raccomandata. A parità di ordine cronologico, si procederà mediante sorteggio secondo tempi e modalità stabilite con separato atto dirigenziale.

La documentazione relativa all'anzianità di azienda deve essere presentata, ai sensi del D.P.R. n. 445/2000, con le modalità della dichiarazione sostitutiva di certificazione. Chiunque rilascia dichiarazioni mendaci è punito ai sensi del codice penale e delle leggi speciali in materia (art. 76 del D.P.R. n.445 del 28/12/2000) che prevedono tra l'altro la decadenza dei benefici conseguiti con le formulazioni delle dichiarazioni risultanti non vere.

In mancanza di autocertificazione è attribuita anzianità pari a zero.

I requisiti soggettivi ed oggettivi previsti dalla Legge e dal presente avviso dovranno essere sussistenti – a pena di inammissibilità delle istanze – alla data di scadenza di presentazione delle domande come sopra indicata.

ASSEGNAZIONE DEI POSTEGGI

I richiedenti possono indicare il posteggio di gradimento. Nel caso in cui più operatori scelgano lo stesso posteggio l'assegnazione verrà fatta in base alla graduatoria con il 1° posteggio contrassegnato dalla lettera A dopo l'incrocio con via Mayrhofen. In via sussidiaria si procederà d'ufficio mediante sorteggio secondo tempi e modalità stabilite con separato atto dirigenziale.

L'assegnazione riguarda un solo posteggio.

PUBBLICAZIONE DELLA GRADUATORIA

La graduatoria è pubblicata all'albo pretorio di questo Ente.

I dati personali dei richiedenti saranno oggetto di trattamento, con o senza ausilio di mezzi elettronici, limitatamente per il tempo necessario alla definizione del procedimento autorizzatorio/concessorio.

Titolare del trattamento è l'intestato Dipartimento Attività Produttive e Culturali – Sport e Turismo – Settore SUAP-.

Si fa rinvio agli artt. 7 e 8 del D. Lgs. 196/2003 in ordine ai diritti degli interessati alla riservatezza dei dati.

Il presente avviso è affisso all'albo pretorio di questo Ente e reperibile sul sito www.comune.terracina.lt.it

Il responsabile del procedimento è il Sig. Sandro L'AURORA - Dipartimento Attività Produttive e Culturali, Sport e Turismo (viale Europa ex villa Tomassini) – Telefono 0773/707456 – Fax 0773/707460 – email:sandro.laurora@comune.lt.it

Terracina 22/03/2013



IL CAPO SETTORE

Dr.ssa Elena VEGLIANTI

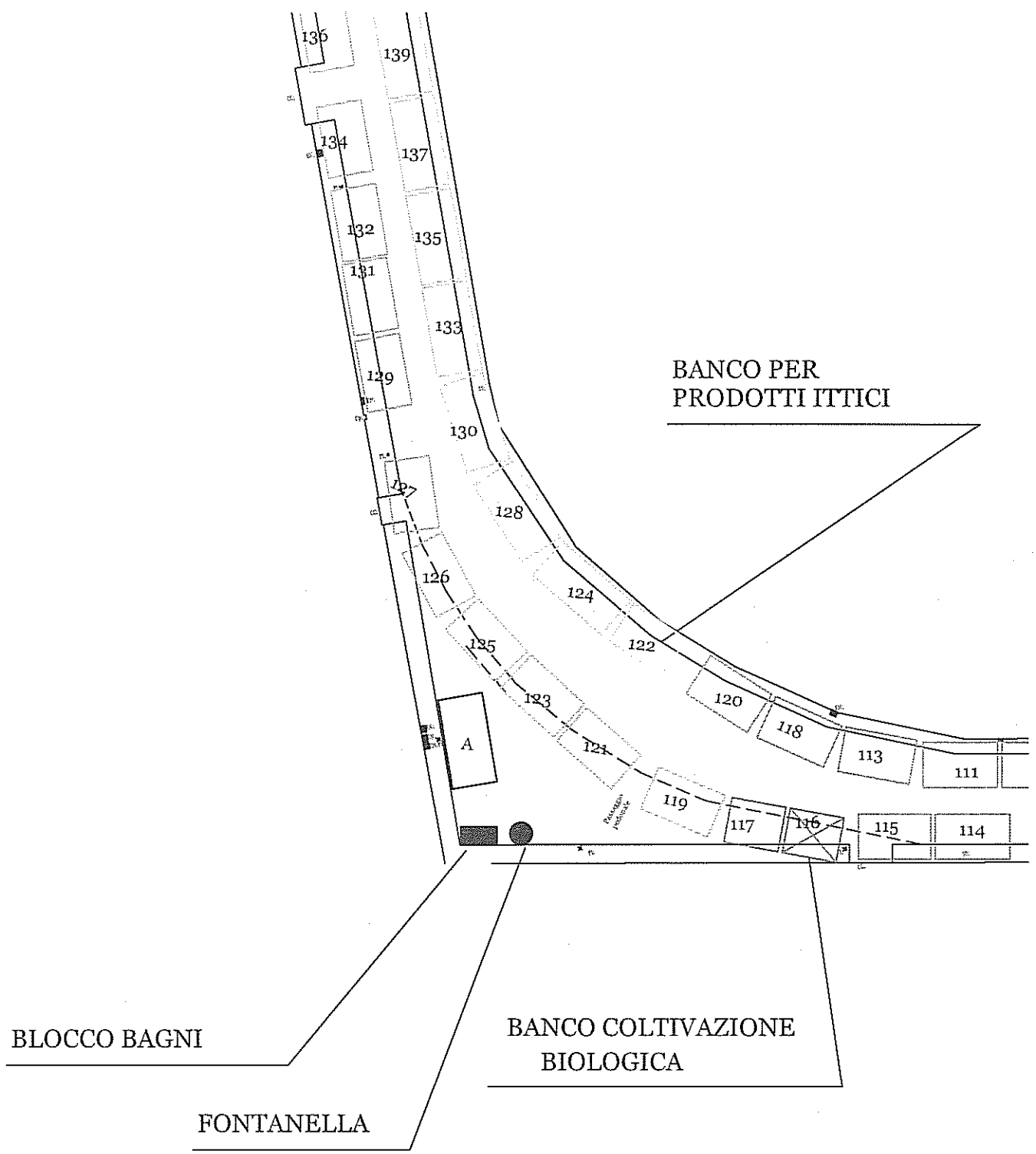

DIREZIONE ROMA

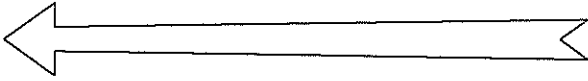

ZONA CARICO E
SCARICO OPERATORI
ALIMENTARI

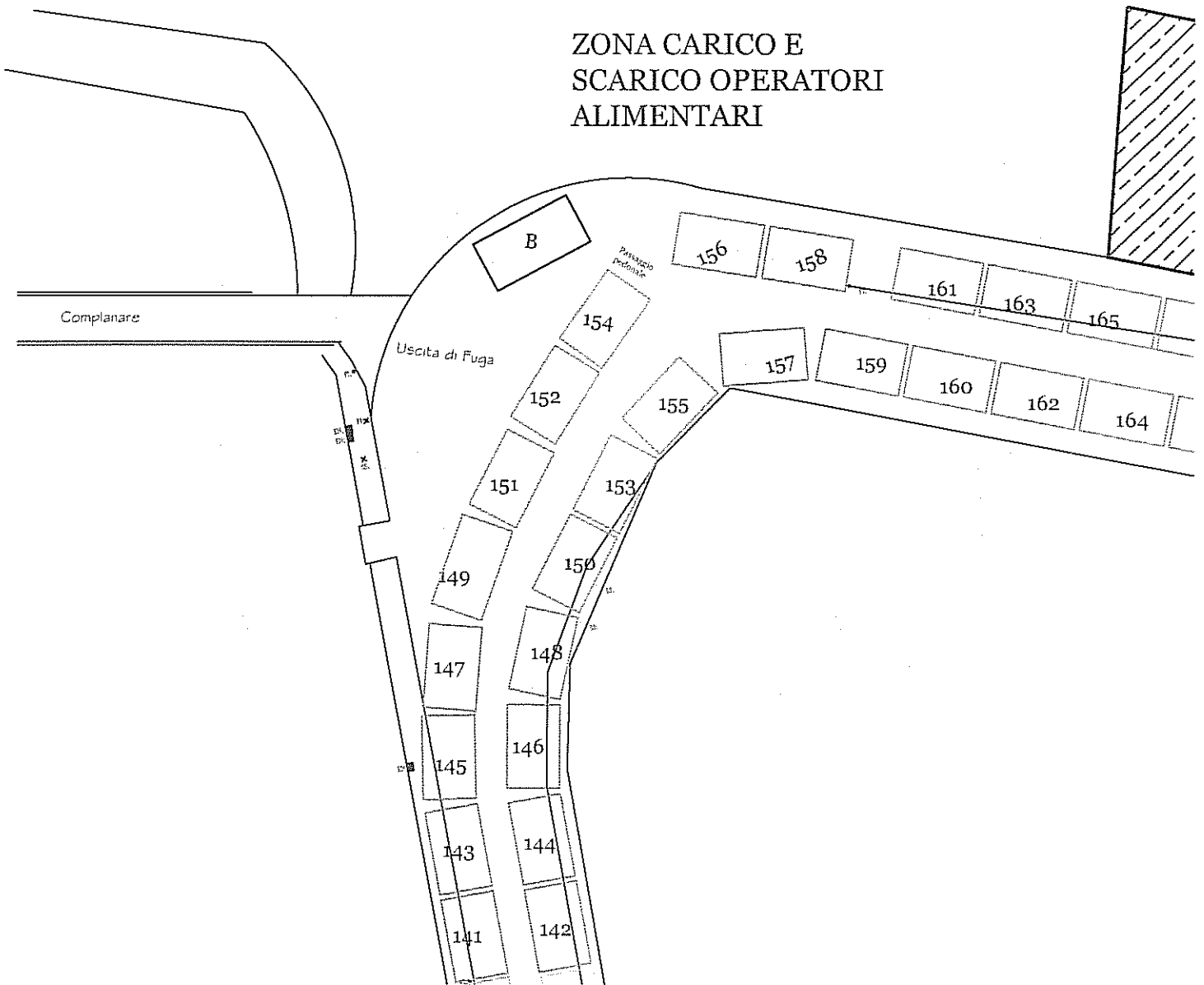

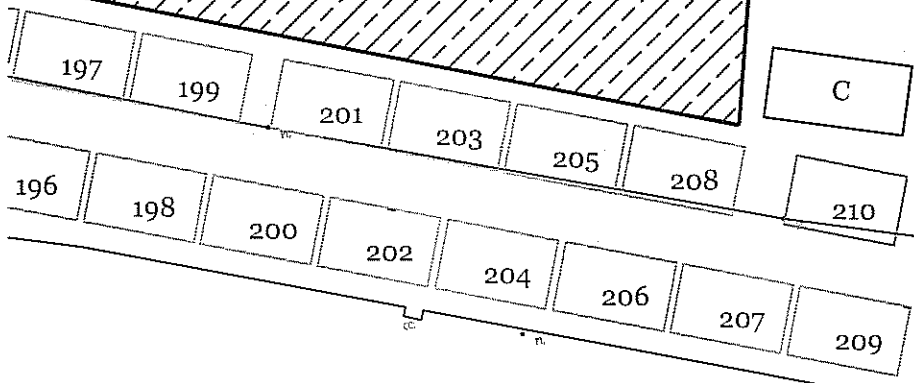
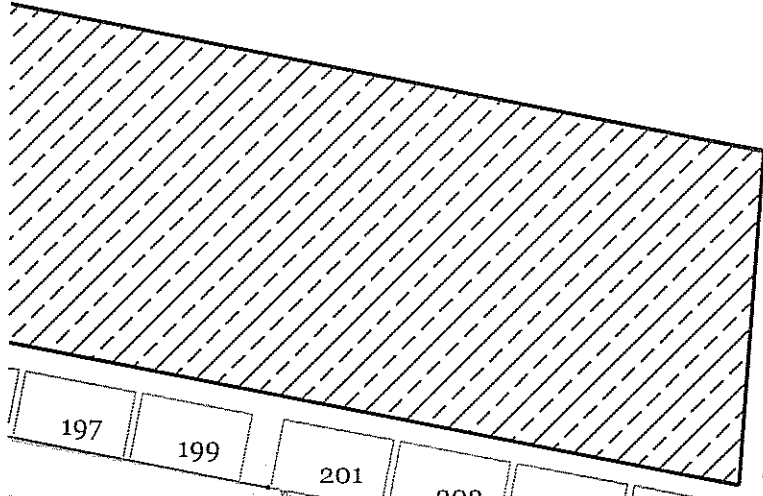

C

210

209





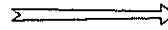

Uscita di Fuga

Uscita di Fuga

DIREZIONE NAPOLI



LEGENDA

-  BANCO NON ALIMENTARE TOTALE N. 177
dim. ml 8,0015,00
-  BANCO ALIMENTARE TOTALE N. 6
dim. ml 10,0015,00
-  BANCO FRUTTA E VERDURA TOTALE N. 12
dim. ml 8,0015,00
-  BANCO DELL'USATO TOTALE N. 18
dim. ml 1,0015,00
-  BANCO PLASTINE TOTALE N. 9
dim. ml 7,0015,00
-  BANCO COLTIVATORE DIRETTO TOTALE N. 2
(di cui 1 coltivazione biologica) dim. ml 6,0015,00

- | | | | | | |
|----|------------------------|----|--------------------|----|----------------------|
| PI | PUBBLICA ILLUMINAZIONE | CC | CANCELLO CABRABILE | SS | SEGNALETICA STRADALE |
| CP | CANCELLO PEDONALE | EN | COLONNINA ENEL | | |

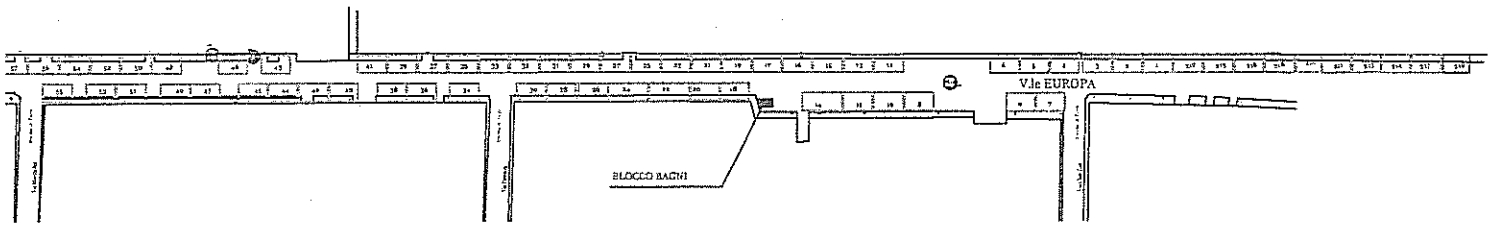

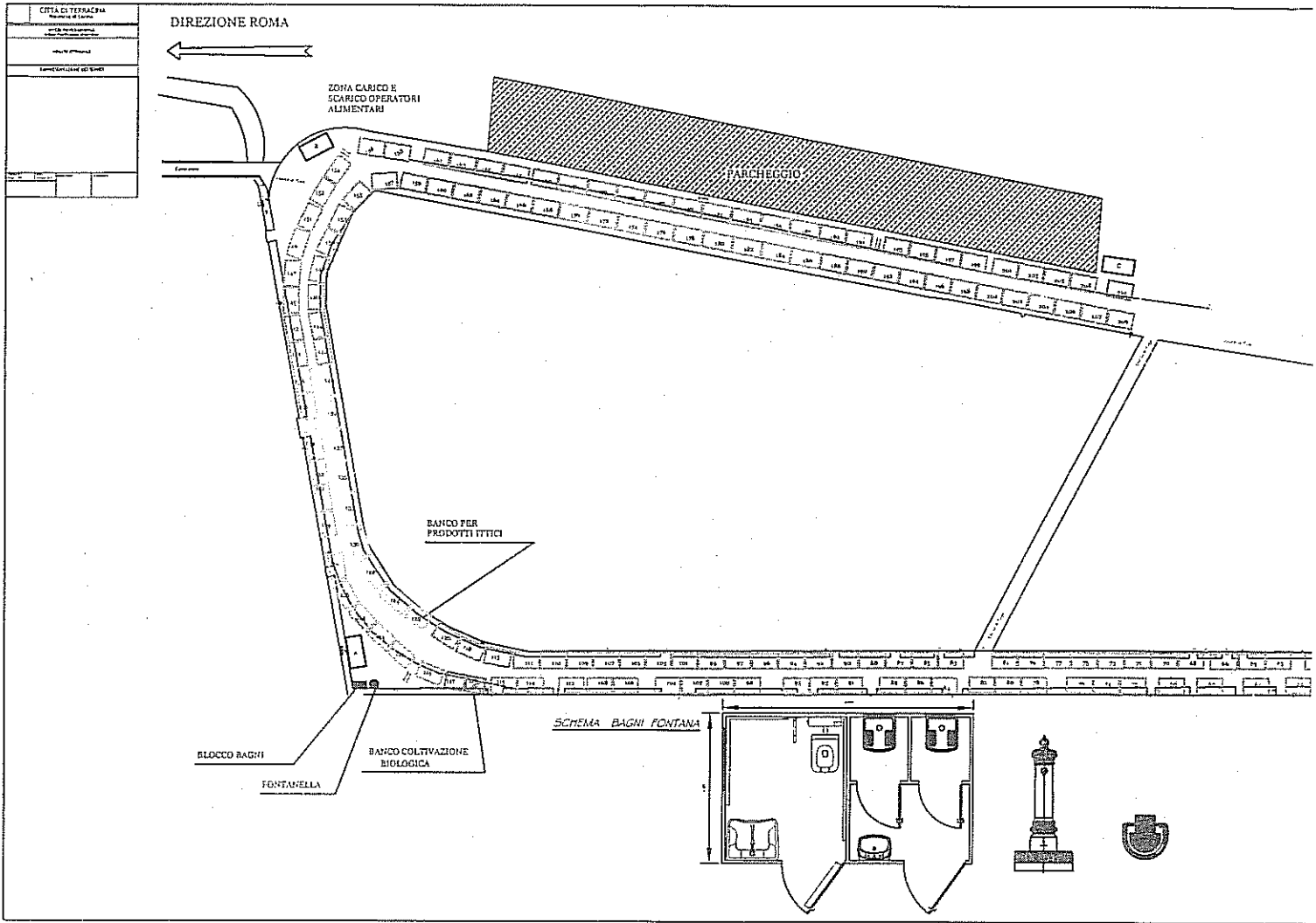

Il presente verbale viene così sottoscritto:

IL PRESIDENTE
dr. Nicola PROCACCINI

IL SEGRETARIO COMUNALE
IL VICE-SEGRETARIO GENERALE
Dott. Ransidi Lucio Junior

REFERTO DI PUBBLICAZIONE

Si certifica, su conforme dichiarazione del delegato alla pubblicazione, che copia del presente verbale è stata pubblicata il giorno 26 MAR. 2013 sull'Albo Pretorio on line del Comune (all'indirizzo: <http://www.gazzettaamministrativa.it>), ai sensi dell'art. 32 della legge 18 giugno 2009, n. 69.

Terracina, **26 MAR. 2013**

Il Delegato
Istruttore Amministrativo
Raimondo Farnocci

LA SEGRETERIA GENERALE

La presente deliberazione è divenuta esecutiva il _____:

- perchè trascorsi 10 (dieci) giorni dalla data di inizio della pubblicazione ((art. 134, comma 3, del decreto legislativo 18 agosto 2000, n. 267);
- perchè adottata con la formula della immediata eseguibilità ((art. 134, comma 4, del decreto legislativo 18 agosto 2000, n. 267).

Terracina,

p. L'UFFICIO DELIBERAZIONI
