

CITTA' DI TERRACINA
Provincia di Latina

DIPARTIMENTO FINANZIARIO

RELAZIONE PREVISIONALE E
PROGRAMMATICA

ALLEGATO C

RELAZIONE PREVISIONALE E PROGRAMMATICA 2013-2015

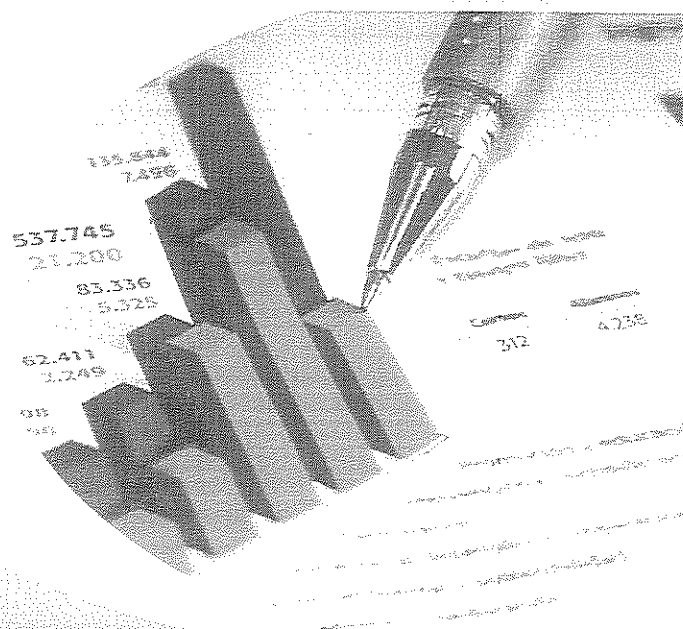



INDICE

Presentazione del Sindaco

Presentazione del sindaco

La Relazione in sintesi

Programmazione ed equilibri finanziari

Analisi delle risorse

Fonti di finanziamento (bilancio corrente)
Fonti di finanziamento (bilancio investimenti)
Entrate tributarie
Contributi e trasferimenti correnti
Proventi extratributari
Contributi e trasferimenti in c/capitale
Accensione di prestiti
Riscossione di crediti e anticipazioni

Lettura del bilancio per programmi

Quadro generale degli impieghi per programma
Amministrazione, gestione e controllo
Giustizia
Polizia locale
Istruzione pubblica
Cultura e beni culturali
Sport e ricreazione
Turismo
Viabilità e trasporti
Territorio e ambiente
Settore sociale
Sviluppo economico
Servizi produttivi
Lavori pubblici
Riepilogo dei programmi per finanziamento



PRESENTAZIONE DEL SINDACO

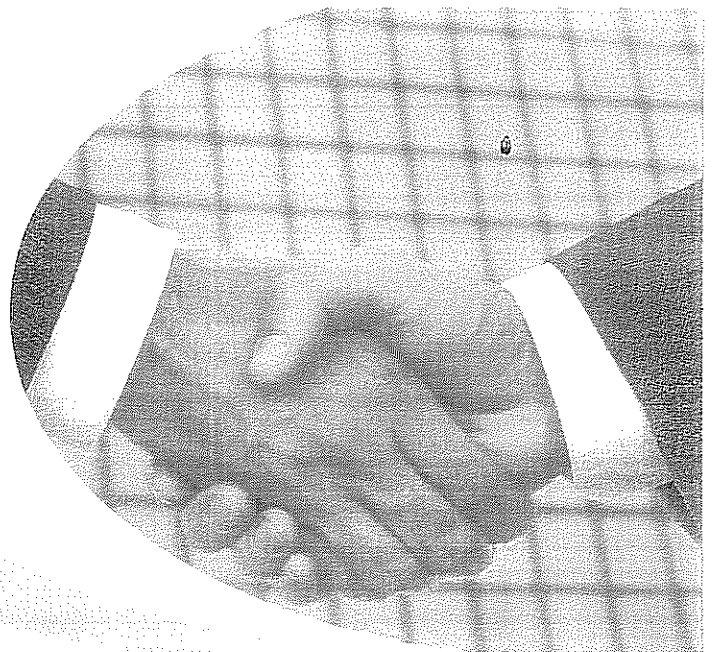

PRESENTAZIONE DEL SINDACO

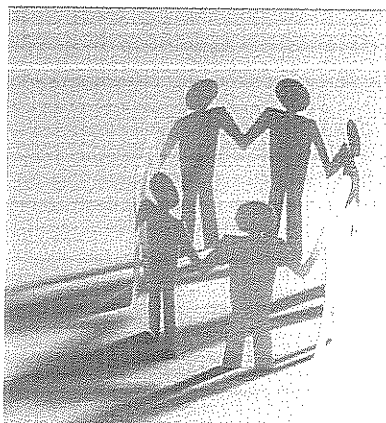

La sessione annuale che approva il bilancio rappresenta sempre l'occasione per fare il punto sulla strada già percorsa insieme e riaffermare, allo stesso tempo, la validità dei contenuti programmatici sottoscritti dalla maggioranza. Con questo documento, che è il più importante strumento di pianificazione annuale dell'attività dell'ente, il comune pone le principali basi della programmazione e detta, all'inizio di ogni esercizio, le linee strategiche della propria azione di governo. In questo contesto, si procede a individuare sia i programmi da realizzare che i reali obiettivi da cogliere. Il tutto, avendo sempre presente sia le reali esigenze dei cittadini che le limitate risorse disponibili.

Il punto di riferimento di questa Amministrazione, infatti, non può che essere la collettività locale, con le proprie necessità e le giuste aspettative di miglioramento.

Questa Relazione, proprio perchè redatta in un modo che riteniamo sia moderno e di facile accesso, è sintomatica dello sforzo che stiamo sostenendo per stabilire un rapporto più diretto con i nostri interlocutori politici, istituzionali e sociali. Un confronto basato sulla chiarezza degli intenti e sulla reale comprensione delle linee guida a cui facciamo costante riferimento. Comunicare in modo semplice il risultato di questo impegno ci sembra il modo migliore per chiudere il cerchio e fornire uno strumento di conoscenza degli aspetti quantitativi e qualitativi dell'attività del comune, finalizzato a conseguire gli obiettivi che il mandato elettivo ha affidato alla responsabilità politica di questa Amministrazione.

Il nostro auspicio è di poter fornire a chi legge, attraverso l'insieme delle informazioni riportate nel principale documento di programmazione, un quadro attendibile sul contenuto dell'azione amministrativa che l'intera struttura comunale si accinge ad intraprendere. E questo, affinché ciascuno possa valutare fin d'ora la rispondenza degli obiettivi strategici dell'Amministrazione ai reali bisogni della collettività. Il programma amministrativo presentato a suo tempo agli elettori, sulla base del quale è stata chiesta e poi ottenuta la fiducia, è infatti il metro con il quale valutare il nostro operato. Il programma di mandato del Sindaco, pertanto, rappresenta il necessario punto di partenza, mentre questo documento programmatico ne costituisce il naturale sviluppo operativo.

Non bisogna però dimenticare che il quadro economico in cui opera la pubblica amministrazione, e con essa il mondo degli enti locali, è alquanto complesso e lo scenario finanziario non offre certo facili opportunità. Ma le disposizioni contenute in questo bilancio di previsione sono il frutto di scelte impegnative e coraggiose, decisioni che ribadiscono la volontà di attuare gli obiettivi strategici di questa Amministrazione, mantenendo forte l'impegno che deriva dalle responsabilità ricevute.

Il Sindaco

RELAZIONE IN SINTESI

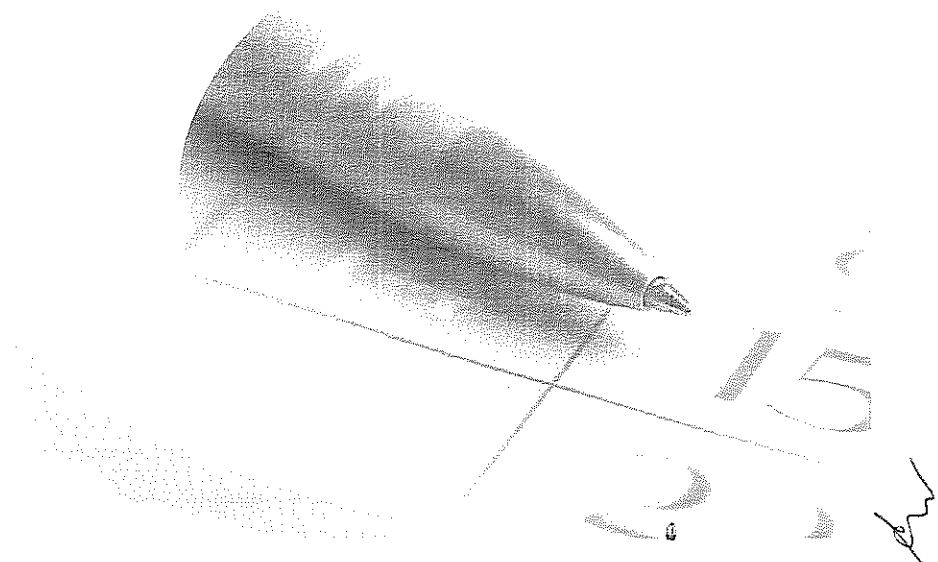

PROGRAMMAZIONE ED EQUILIBRI FINANZIARI

Il consiglio comunale, con l'approvazione politica di questo importante documento di programmazione, identifica gli obiettivi generali e destina le conseguenti risorse di bilancio. Il tutto, rispettando nell'intervallo di tempo richiesto dalla programmazione il pareggio tra risorse destinate (entrate) e relativi impieghi (uscite). L'Amministrazione può agire in quattro direzioni ben definite, la gestione corrente, gli interventi negli investimenti, l'utilizzo dei movimenti di fondi e la registrazione dei servizi per C/terzi, dove ognuno di questi ambiti può essere inteso come un'entità autonoma. Di norma, le scelte inerenti i programmi riguardano solo i primi due contesti (corrente e investimenti) perché i servizi C/terzi sono semplici partite di giro, mentre i movimenti di fondi interessano operazioni finanziarie di entrata e uscita che si compensano. Per quanto riguarda il contenuto della pagina, le prime due tabelle riportano le entrate e le uscite utilizzate nelle scelte di programmazione che interessano la gestione corrente (funzionamento), il secondo gruppo mostra i medesimi fenomeni ma a livello di interventi in C/capitale (investimenti), mentre i due quadri finali espongono tutti i dati di bilancio, comprese le entrate e le uscite non oggetto di programmazione.

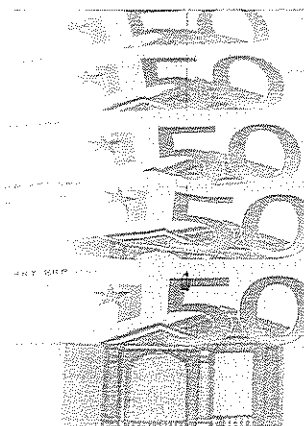

Entrate correnti destinate ai programmi

Tributi	(+)	27.815.976,51
Trasferimenti	(+)	5.719.500,55
Entrate extratributarie	(+)	5.540.402,53
Entr. correnti spec. per invest.	(-)	0,00
Entr. correnti gen. per invest.	(-)	0,00
Risorse ordinarie		39.075.879,69
Avanzo per bilancio corrente	(+)	0,00
Entr. C/cap per spese correnti	(+)	200.000,00
Prestiti per spese correnti	(+)	0,00
Risorse straordinarie		200.000,00
Totale (destinato ai programmi)		39.275.879,69

Uscite correnti impiegate nei programmi

Spese correnti	(+)	34.970.632,72
Funzionamento		34.970.632,72
Rimborso di prestiti	(+)	21.107.849,23
Rimborso anticipazioni cassa	(-)	17.125.048,90
Rimborso finanziamenti a breve	(-)	0,00
Indebitamento		3.982.800,33
Disavanzo applicato al bilancio	(+)	322.446,64
Disavanzo pregresso		322.446,64
Totale (impiegato nei programmi)		39.275.879,69

Entrate investimenti destinate ai programmi

Trasferimenti capitale	(+)	5.437.565,82
Entr. C/cap. per spese correnti	(-)	200.000,00
Riscossione crediti	(-)	0,00
Entr. correnti spec. per invest.	(+)	0,00
Entr. correnti gen. per invest.	(+)	0,00
Avanzo per bilancio investim.	(+)	0,00
Risorse gratuite		5.237.565,82
Accensione di prestiti	(+)	17.628.412,90
Prestiti per spese correnti	(-)	0,00
Anticipazioni cassa	(-)	17.125.048,90
Finanziamenti a breve	(-)	0,00
Risorse onerose		503.364,00
Totale (destinato ai programmi)		5.740.929,82

Uscite investimenti impiegate nei programmi

Spese in conto capitale	(+)	5.740.929,82
Concessione crediti	(-)	0,00
Investimenti effettivi		5.740.929,82
Totale (impiegato nei programmi)		5.740.929,82

Riepilogo entrate 2013

Correnti	39.275.879,69
Investimenti	5.740.929,82
Movimenti di fondi	17.125.048,90
Entrate destinate ai programmi (+)	62.141.858,41
Servizi C/terzi	5.165.000,00
Altre entrate (+)	5.165.000,00
Totale	67.306.858,41

Riepilogo uscite 2013

Correnti	39.275.879,69
Investimenti	5.740.929,82
Movimenti di fondi	17.125.048,90
Uscite impiegate nei programmi (+)	62.141.858,41
Servizi C/terzi	5.165.000,00
Altre uscite (+)	5.165.000,00
Totale	67.306.858,41

ANALISI DELLE RISORSE

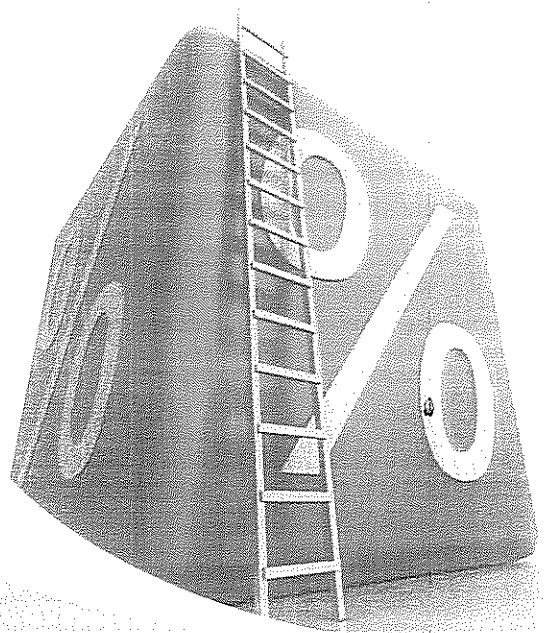

bu

FONTI DI FINANZIAMENTO (Bilancio corrente)

La spesa corrente e gli equilibri di bilancio

L'ente non può vivere al di sopra delle proprie possibilità per cui il bilancio deve essere approvato in pareggio. Le previsioni di spesa, infatti, sono sempre fronteggiate da altrettante risorse di entrata. Ma utilizzare le disponibilità per fare funzionare la macchina comunale è cosa ben diversa dal destinare quelle stesse risorse al versante delle opere pubbliche. Sono diverse le finalità ed i vincoli. La tabella a lato divide il bilancio nelle varie componenti e distingue le risorse destinate alla gestione (bilancio corrente), alle spese in C/capitale (investimenti) e alle operazioni finanziarie (movimento fondi e servizi C/terzi).

Fabbisogno 2013

Bilancio	Entrate	Uscite
Corrente	39.275.879,69	39.275.879,69
Investimenti	5.740.929,82	5.740.929,82
Movimento fondi	17.125.048,90	17.125.048,90
Servizi conto terzi	5.165.000,00	5.165.000,00
Totale	67.306.858,41	67.306.858,41

Le risorse per garantire il funzionamento

Come ogni altra entità economica destinata ad erogare servizi, anche il comune sostiene dei costi, sia fissi che variabili, per far funzionare la struttura. Il fabbisogno richiesto dal funzionamento dell'apparato - come gli oneri per il personale (stipendi, contributi...), l'acquisto di beni di consumo (cancelleria, ricambi...), le prestazioni di servizi (luce, gas, telefono...), unitamente al rimborso di prestiti - necessitano di adeguati finanziamenti. I mezzi destinati a tale scopo hanno una natura ordinaria, come i tributi, i contributi in C/gestione, le entrate extra tributarie. È più raro il ricorso a risorse di natura straordinaria.



Finanziamento bilancio corrente 2013

Entrate		2013
Tributi	(+)	27.815.976,51
Trasferimenti	(+)	5.719.500,65
Entrate extratributarie	(+)	5.540.402,53
Entr. correnti spec. per invest.	(-)	0,00
Entr. correnti gen. per invest.	(-)	0,00
Risorse ordinarie		39.075.879,69
Avanzo per bilancio corrente	(+)	0,00
Entr. C/cap. per spese correnti	(+)	200.000,00
Prestiti per spese correnti	(+)	0,00
Risorse straordinarie		200.000,00
Totale		39.275.879,69

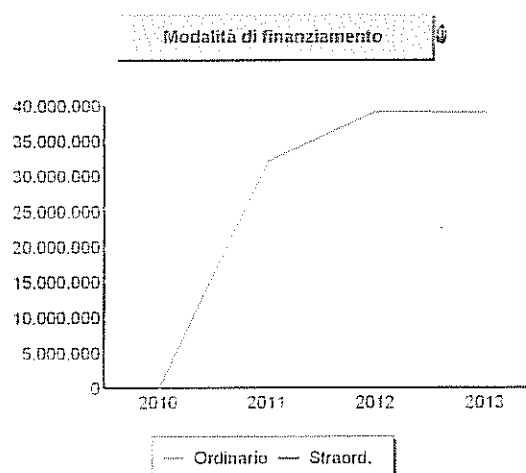

Finanziamento bilancio corrente (Trend storico)

Entrate		2010	2011	2012
Tributi	(+)	0,00	16.874.784,98	32.322.153,16
Trasferimenti	(+)	0,00	3.125.883,26	2.187.446,67
Entrate extratributarie	(+)	0,00	12.181.203,73	4.706.288,56
Entr. correnti spec. per invest.	(-)	0,00	0,00	0,00
Entr. correnti gen. per invest.	(-)	0,00	0,00	0,00
Risorse ordinarie		0,00	32.181.871,97	39.215.888,39
Avanzo per bilancio corrente	(+)	0,00	0,00	0,00
Entr. C/cap. per spese correnti	(+)	0,00	0,00	0,00
Prestiti per spese correnti	(+)	0,00	0,00	0,00
Risorse straordinarie		0,00	0,00	0,00
Totale		0,00	32.181.871,97	39.215.888,39

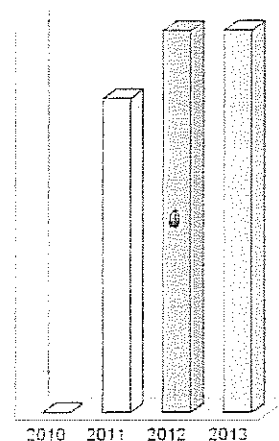

FONTI DI FINANZIAMENTO (Bilancio investimenti)

L'equilibrio del bilancio investimenti

Come per la parte corrente, anche il budget richiesto dalle opere pubbliche presuppone il totale finanziamento della spesa. Ma a differenza della prima, la componente destinata agli investimenti è influenzata dalla disponibilità di risorse concesse dagli altri enti pubblici nella forma di contributi in C/capitale. La prima tabella divide il bilancio nelle componenti caratteristiche e consente di separare i mezzi destinati agli interventi in C/capitale (investimenti) da quelli utilizzati per il solo funzionamento (bilancio di parte corrente). Completano il quadro le operazioni di natura solo finanziaria (movimento fondi; servizi C/terzi).



Le risorse destinate agli investimenti

Oltre che a garantire il funzionamento della struttura, il comune può destinare le proprie entrate per acquisire o migliorare le dotazioni infrastrutturali. In questo modo si viene ad assicurare un livello di mezzi strumentali tali da garantire l'erogazione di servizi di buona qualità. Le risorse di investimento possono essere gratuite, come i contributi in C/capitale, le alienazioni di beni, il risparmio di eccedenze correnti o l'avanzo di esercizi precedenti, o avere natura onerosa, come l'indebitamento. In questo caso, il rimborso del mutuo inciderà sul bilancio corrente per tutto il periodo di ammortamento del prestito.

Fabbisogno 2013

Bilancio	Entrate	Uscite
Corrente	39.275.879,69	39.275.879,69
Investimenti	5.740.929,82	5.740.929,82
Movimento fondi	17.125.048,90	17.125.048,90
Servizi conto terzi	5.165.000,00	5.165.000,00
Totale	67.306.858,41	67.306.858,41

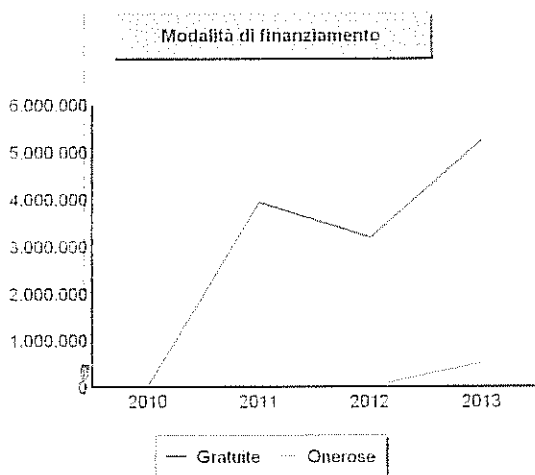

Finanziamento bilancio investimenti 2013

Entrate		2013
Trasferimenti capitale	(+)	5.437.565,82
Entr. C/cap. per spese correnti	(-)	-200.000,00
Riscossione di crediti	(-)	0,00
Entr. correnti spec. per invest.	(+)	0,00
Entr. correnti gen. per invest.	(+)	0,00
Avanzo per bilancio investim.	(+)	0,00
Risorse gratuite		5.237.565,82
Accensione di prestiti	(+)	17.628.412,90
Prestiti per spese correnti	(-)	0,00
Anticipazioni di cassa	(-)	-17.125.048,90
Finanziamenti a breve	(-)	0,00
Risorse onerose		503.364,00
Totale		5.740.929,82

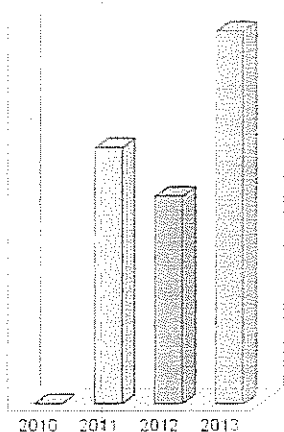

Finanziamento bilancio investimenti (Trend storico)

Entrate		2010	2011	2012
Trasferimenti capitale	(+)	0,00	3.927.163,47	3.178.589,17
Entr. C/cap. per spese correnti	(-)	0,00	0,00	0,00
Riscossione di crediti	(-)	0,00	0,00	0,00
Entr. correnti spec. per invest.	(+)	0,00	0,00	0,00
Entr. correnti gen. per invest.	(+)	0,00	0,00	0,00
Avanzo per bilancio investim.	(+)	0,00	0,00	0,00
Risorse gratuite		0,00	3.927.163,47	3.178.589,17
Accensione di prestiti	(+)	0,00	273.432,55	0,00
Prestiti per spese correnti	(-)	0,00	0,00	0,00
Anticipazioni di cassa	(-)	0,00	-273.432,55	0,00
Finanziamenti a breve	(-)	0,00	0,00	0,00
Risorse onerose		0,00	0,00	0,00
Totale		0,00	3.927.163,47	3.178.589,17

ENTRATE TRIBUTARIE

Federalismo fiscale e solidarietà sociale

L'impegno nell'erogare i servizi alla collettività richiede la disponibilità di risorse adeguate ai compiti che la società affida all'ente locale. Questi mezzi possono provenire dallo Stato oppure, in un'ottica tesa al decentramento, direttamente dal territorio servito. Più ricchezza resta nel territorio che la produce, maggiore è il ricorso al concetto di federalismo fiscale; più incisiva è la redistribuzione di questa ricchezza verso zone meno prospere, maggiore è il ricorso alla solidarietà sociale. Negli ultimi anni, con il crescere dell'autonomia finanziaria, si è dato più forza all'autonomia impositiva. L'ente deve pertanto impostare una politica tributaria che garantisca un gettito adeguato al proprio fabbisogno, ma senza ignorare i principi di equità contributiva e di solidarietà sociale.



Entrate tributarie

Titolo 1	Scostamento	2012	2013
(intero titolo)	-4.506.176,65	32.322.153,16	27.815.976,51
Composizione			
		2012	2013
Imposte (Cat.1)		20.210.869,01	16.540.000,00
Tasse (Cat.2)		8.917.313,87	9.389.387,69
Tributi speciali (Cat.3)		3.193.970,28	1.886.588,82
Totale		32.322.153,16	27.815.976,51

Scostamento 2012-13

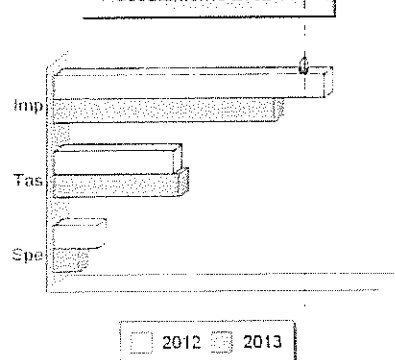

Modalità di finanziamento

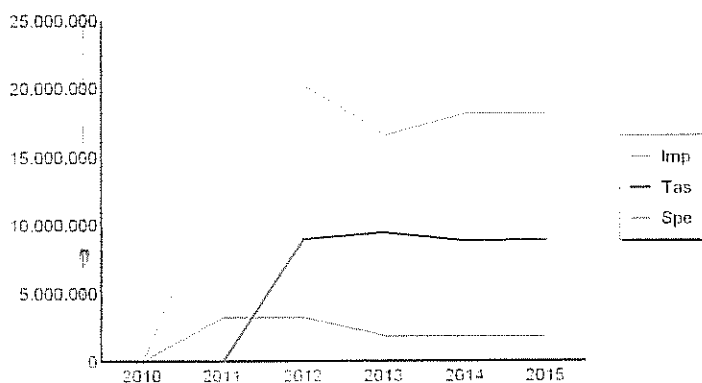

Uno sguardo ai tributi locali

Il comune può intervenire con scelte di politica tributaria nel campo applicativo di taluni tributi. È questo il caso dell'imposta Municipale Propria (IMU), dell'addizionale sull'IRPEF, dell'imposta sulla pubblicità e sulle pubbliche affissioni. Per quanto riguarda la concreta modalità di accertamento di queste entrate, i criteri che portano a giudicare positivamente il lavoro del comune sono essenzialmente due: la capacità di contrastare l'evasione e quella di riscuotere il credito con rapidità. Questi comportamenti sono un preciso indice di giustizia contributiva e, allo stesso tempo, denotano lo sforzo dell'Amministrazione teso ad aumentare la solidità del bilancio, condizione anch'essa irrinunciabile.

Entrate tributarie (Trend storico e programmazione)

Aggregati	2010	2011	2012	2013	2014	2015
(intero Titolo)	(Accertamenti)	(Accertamenti)	(Previsione)	(Previsione)	(Previsione)	(Previsione)
Imposte	0,00	13.684.333,29	20.210.869,01	16.540.000,00	18.040.000,00	18.040.000,00
Tasse	0,00	4.235,00	8.917.313,87	9.389.387,69	8.752.000,00	8.850.000,00
Tributi speciali	0,00	3.186.216,69	3.193.970,28	1.886.588,82	1.820.000,00	1.820.000,00
Totale	0,00	16.874.784,98	32.322.153,16	27.815.976,51	28.612.000,00	28.710.000,00

CONTRIBUTI E TRASFERIMENTI CORRENTI

Verso il federalismo fiscale

I trasferimenti correnti dello Stato e della regione affluiscono nel bilancio sotto forma di trasferimenti in C/gestione, e cioè risorse destinate al finanziamento di funzioni proprie dell'ente. In seguito alla progressiva introduzione delle norme sul *federalismo fiscale*, il percorso delineato dal legislatore comporta l'abbandono di questo sistema che viene ad essere sostituito con forme di finanziamento fondate sul reperimento di entrate di stretta pertinenza del comune. In questa prospettiva, si tende a privilegiare un contesto di forte autonomia locale che valorizza la qualità dell'azione amministrativa e la responsabilità degli amministratori nella gestione della cosa pubblica. La norma prevede infatti la "soppressione dei trasferimenti statali e regionali diretti al finanziamento delle spese (...) ad eccezione degli stanziamenti destinati ai fondi perequativi (...) e dei contributi erariali e regionali in essere sulle rate di ammortamento dei mutui contratti dagli enti" (Legge n.42/09, art.11/1).

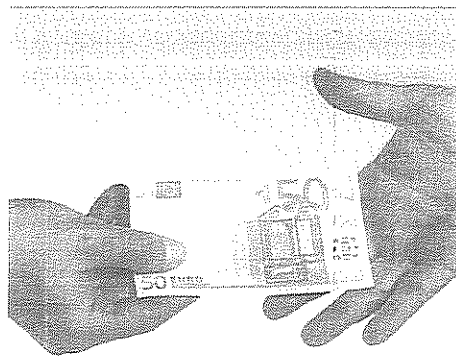

Contributi e trasferimenti correnti

Titolo 2	Scostamento	2012	2013
(intero titolo)	3.532.053,98	2.187.446,67	5.719.500,65
Composizione		2012	2013
Trasferimenti Stato (Cat.1)		897.563,02	4.180.325,65
Trasferimenti Regione (Cat.2)		516.531,85	831.403,40
Trasf.Regione su delega (Cat.3)		200.000,00	246.397,60
Trasferimenti comunitari (Cat.4)		0,00	0,00
Trasf. altri enti pubblici (Cat.5)		573.351,80	461.374,00
Totale		2.187.446,67	5.719.500,65

Scostamento 2012-13

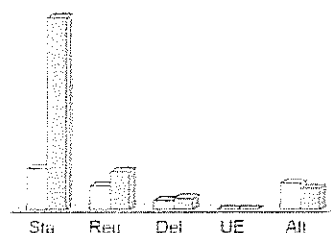

2012 2013

Contributi e trasferimenti correnti (Trend storico e programmazione)

Aggregati (intero Titolo)	2010 (Accertamenti)	2011 (Accertamenti)	2012 (Previsione)	2013 (Previsione)	2014 (Previsione)	2015 (Previsione)
Trasf. Stato	0,00	1.145.345,33	897.563,02	4.180.325,65	3.991.155,86	3.991.155,86
Trasf. Regione	0,00	1.727.337,93	516.531,85	831.403,40	521.000,00	501.000,00
Trasf. delegati	0,00	247.200,00	200.000,00	246.397,60	160.000,00	160.000,00
Trasf. UE	0,00	0,00	0,00	0,00	0,00	0,00
Trasf. altri enti	0,00	6.000,00	573.351,80	461.374,00	367.080,00	367.080,00
Totale	0,00	3.125.883,26	2.187.446,67	5.719.500,65	5.039.235,86	5.019.235,86

[Handwritten signature]

PROVENTI EXTRATRIBUTARI

Entrate proprie e imposizione tariffaria

Questo genere di entrate è una significativa fonte di finanziamento del bilancio, reperita con mezzi propri e ottenuta con l'applicazione di tariffe a tutta una serie di prestazioni rese ai singoli cittadini. Si tratta di servizi a domanda individuale, istituzionali e produttivi. Le altre risorse che confluiscono in questo comparto sono i proventi dei beni in affitto, gli utili ed i dividendi delle partecipazioni e altre entrate minori. Il comune, nel momento in cui pianifica l'attività per l'anno successivo, sceglie la propria politica tariffaria e individua la percentuale di copertura del costo dei servizi a domanda individuale che sarà finanziata con tariffe e altre entrate specifiche. L'Amministrazione rende così noto alla collettività l'entità del costo che tutti saranno chiamati a coprire per rendere possibile l'erogazione di certe prestazioni ad un prezzo sociale. Il cittadino, però, non è obbligato ad utilizzare questo tipo di prestazioni: ma se lo fa, deve pagare il corrispettivo richiesto.

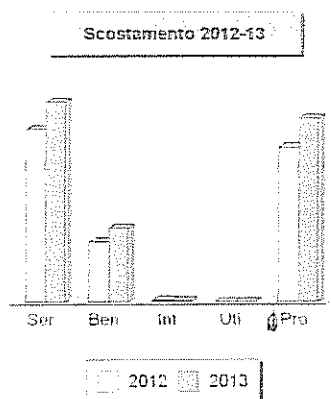

Proventi extratributari

Titolo 3	Scostamento	2012	2013
(intero titolo)	834.113,97	4.706.288,56	5.540.402,53
Composizione		2012	2013
Servizi pubblici (Cat.1)		2.084.986,46	2.415.710,76
Beni dell'ente (Cat.2)		730.222,90	899.069,49
Interessi (Cat.3)		17.744,22	11.300,00
Utili netti di aziende (Cat.4)		0,00	0,00
Proventi diversi (Cat.5)		1.873.334,98	2.214.322,28
Totale		4.706.288,56	5.540.402,53



Proventi extratributari (Trend storico e programmazione)

Aggregati	2010	2011	2012	2013	2014	2015
(intero Titolo)	(Accertamenti)	(Accertamenti)	(Previsione)	(Previsione)	(Previsione)	(Previsione)
Servizi pubblici	0,00	1.942.754,59	2.084.986,46	2.415.710,76	2.619.310,76	2.618.710,76
Beni dell'ente	0,00	392.523,53	730.222,90	899.069,49	935.000,00	935.000,00
Interessi	0,00	34.768,17	17.744,22	11.300,00	11.300,00	11.300,00
Utili netti	0,00	0,00	0,00	0,00	0,00	0,00
Proventi diversi	0,00	9.811.157,44	1.873.334,98	2.214.322,28	1.915.522,28	1.915.522,28
Totale	0,00	12.181.203,73	4.706.288,56	5.540.402,53	5.481.133,04	5.480.533,04

CONTRIBUTI E TRASFERIMENTI IN C/CAPITALE

Investire senza aumentare l'indebitamento

I trasferimenti in C/capitale sono risorse a titolo gratuito concesse al comune da entità pubbliche, come lo Stato, la regione o la provincia, oppure erogati da soggetti privati. Queste entrate, spesso rilevanti, possono essere destinate alla costruzione di nuove opere pubbliche o alla manutenzione straordinaria del patrimonio. Rientrano in questa categoria anche le alienazioni dei beni comunali, un'operazione il cui introito dev'essere sempre reinvestito in spese d'investimento, conservando pertanto l'originaria destinazione. Quello che è nato come investimento, infatti, può essere alienato ma il corrispondente ricavo di vendita non può diventare un mezzo di finanziamento del bilancio di parte corrente, salvo rare eccezioni previste però espressamente dalla legge.

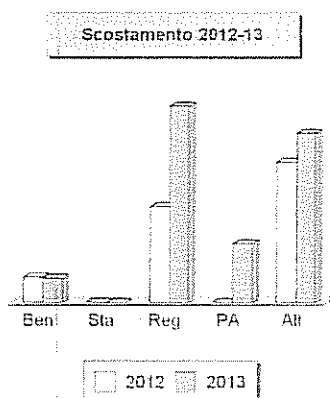
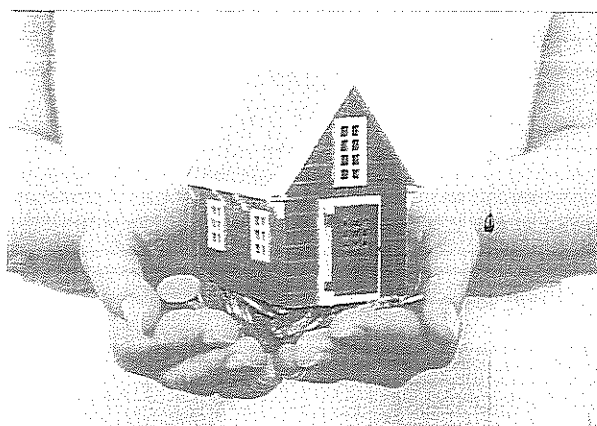

Contributi e trasferimenti in C/capitale

Titolo 4 (al netto Ris.cred.)	Scostamento	2012	2013
	2.258.976,65	3.178.589,17	5.437.565,82
Composizione			
		2012	2013
Alienazione beni patrimoniali (Cat.1)		314.750,88	300.000,00
Trasferimenti C/cap. Stato (Cat.2)		0,00	0,00
Trasferimenti C/cap. Regione (Cat.3)		1.165.446,03	2.376.682,06
Trasferimenti C/cap. enti P.A. (Cat.4)		0,00	714.816,94
Trasferimenti C/cap. altri sogg. (Cat.5)		1.698.392,26	2.046.066,82
Totale		3.178.589,17	5.437.565,82

Contributi e trasferimenti in C/capitale (Trend storico e programmazione)

Aggregati (al netto Ris.credit)	2010 (Accertamenti)	2011 (Accertamenti)	2012 (Previsione)	2013 (Previsione)	2014 (Previsione)	2015 (Previsione)
Alienaz. beni	0,00	881.758,06	314.750,88	300.000,00	1.300.000,00	2.850.000,00
Trasf. Stato	0,00	0,00	0,00	0,00	0,00	0,00
Trasf. Regione	0,00	997.718,38	1.165.446,03	2.376.682,06	6.045.189,85	2.832.494,65
Trasf. enti P.A.	0,00	0,00	0,00	714.816,94	100.000,00	0,00
Trasf. altri sogg.	0,00	2.047.687,03	1.698.392,26	2.046.066,82	2.005.000,00	1.910.000,00
Totale	0,00	3.927.163,47	3.178.589,17	5.437.565,82	9.450.189,85	7.592.494,65

ACCENSIONE DI PRESTITI

Il ricorso al credito oneroso

Le risorse proprie del comune e quelle ottenute gratuitamente da terzi, come i contributi in C/capitale, possono non essere sufficienti a coprire il fabbisogno richiesto dagli investimenti. In tale circostanza, il ricorso al mercato finanziario può essere un'alternativa utile ma sicuramente onerosa, specialmente in tempi di crescente inflazione. La contrazione dei mutui onerosi comporta, a partire dall'inizio dell'ammortamento e fino alla data di estinzione del prestito, il pagamento delle quote annuali per interesse e per il rimborso progressivo del capitale. Questi importi costituiscono, per il bilancio del comune, delle spese di natura corrente la cui entità va finanziata con altrettante risorse ordinarie. L'equilibrio del bilancio di parte corrente, infatti, si fonda sull'accostamento tra i primi tre titoli delle entrate (tributi, trasferimenti correnti, extratributarie) ed i titoli primo e terzo delle uscite (spese correnti e rimborso mutui). Il peso del debito, inoltre, influisce sulla rigidità del bilancio comunale.

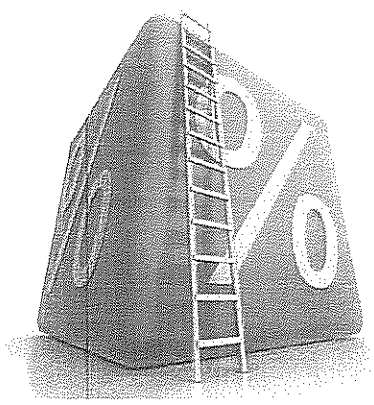
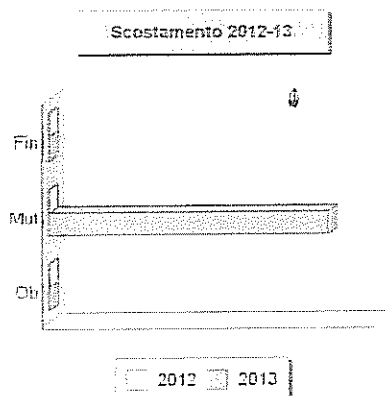

Accensione di prestiti

Titolo 5	Variazione	2012	2013
(al netto Ant.cassa)	503.364,00	0,00	503.364,00
Composizione		2012	2013
Finanziamenti a breve (Cat.2)		0,00	0,00
Assunzione mutui e prestiti (Cat.3)		0,00	503.364,00
Prestiti obbligazionari (Cat.4)		0,00	0,00
Totale		0,00	503.364,00

Accensione di prestiti (Trend storico e programmazione)

Aggregati	2010	2011	2012	2013	2014	2015
(al netto Ant.cassa)	(Accertamenti)	(Accertamenti)	(Previsione)	(Previsione)	(Previsione)	(Previsione)
Finanz. a breve	0,00	0,00	0,00	0,00	0,00	0,00
Mutui e prestiti	0,00	0,00	0,00	503.364,00	0,00	0,00
Obbligazioni	0,00	0,00	0,00	0,00	0,00	0,00
Totale	0,00	0,00	0,00	503.364,00	0,00	0,00

Handwritten signature

RISCOSSIONE DI CREDITI E ANTICIPAZIONI

I movimenti di fondi

Il bilancio del comune non è costituito solo da operazioni che finanziano il pagamento di stipendi, l'acquisto di beni di consumo e la fornitura di servizi da terzi (bilancio corrente), o da movimenti connessi con la realizzazione o l'acquisto di beni ad uso durevole (bilancio investimenti). Si producono anche movimenti di pura natura finanziaria, come le concessioni di crediti e le anticipazioni di cassa. Queste operazioni non producono mai veri spostamenti di risorse dell'Amministrazione, ne consegue che la loro presenza renderebbe poco agevole l'interpretazione del bilancio. Per tale motivo, questi importi sono estrapolati sia dal bilancio corrente che dagli investimenti per essere collocati in uno specifico aggregato, denominato per l'appunto bilancio dei movimenti di fondi.



Riscossione crediti e anticipazioni di cassa

Importo	Variazione	2012	2013
	17.125.048,90	0,00	17.125.048,90
Composizione		2012	2013
Riscossione di crediti (da Tit.4)		0,00	0,00
Anticipazioni di cassa (da Tit.5)		0,00	17.125.048,90
Totale		0,00	17.125.048,90

Scostamento 2012-13

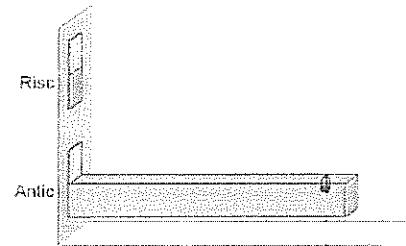

2012 2013

Riscossione crediti e anticipazioni di cassa (Trend storico e programmazione)

Aggregati (da Tit.4 e Tit.5)	2010 (Accertamenti)	2011 (Accertamenti)	2012 (Previsione)	2013 (Previsione)	2014 (Previsione)	2015 (Previsione)
Riscoss. crediti	0,00	0,00	0,00	0,00	0,00	0,00
Anticip. cassa	0,00	273.432,55	0,00	17.125.048,90	14.000.000,00	2.000.000,00
Totale	0,00	273.432,55	0,00	17.125.048,90	14.000.000,00	2.000.000,00

Handwritten signature or initials.

LETTURA DEL BILANCIO PER PROGRAMMI



QUADRO GENERALE DEGLI IMPIEGHI PER PROGRAMMA

Il budget di spesa dei programmi

L'Amministrazione pianifica l'attività e formalizza le scelte prese in un documento di programmazione approvato dal consiglio. Con questa delibera, votata a maggioranza politica, sono identificati sia gli obiettivi futuri che le risorse necessarie ai loro effettivo conseguimento. Il bilancio è pertanto suddiviso in vari programmi a cui corrispondono i budget di spesa stanziati per rendere possibile la loro concreta realizzazione. Obiettivi e risorse diventano così i riferimenti ed i vincoli che delineano l'attività di gestione dell'azienda comunale. Il successivo prospetto riporta l'elenco completo dei programmi previsti nell'arco di tempo considerato dalla programmazione e ne identifica il fabbisogno, suddiviso in spesa corrente (consolidata e di sviluppo) e interventi d'investimento.

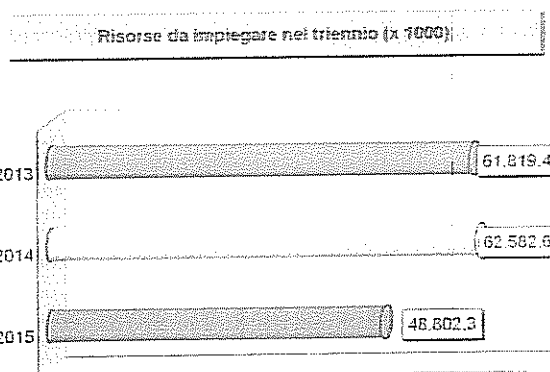

Quadro generale degli impieghi per programma

Programma (numero)	Programmazione annuale			Programmazione triennale		
	Consolidata	Di sviluppo	Investimenti	2013	2014	2015
1	35.686.903,24	0,00	480.000,00	36.166.903,24	35.236.301,76	24.755.701,76
2	279.506,08	0,00	0,00	279.506,08	279.506,08	279.506,08
3	1.203.130,16	0,00	0,00	1.203.130,16	1.237.130,16	1.237.130,16
4	1.721.253,01	0,00	61.512,00	1.782.765,01	3.114.824,67	1.644.824,67
5	253.323,20	0,00	896.471,00	1.149.794,20	216.957,93	196.957,93
6	193.367,00	0,00	99.732,30	293.099,30	288.367,00	128.367,00
7	324.014,53	0,00	40.000,00	364.014,53	432.014,53	322.014,53
8	1.909.290,73	0,00	1.678.826,76	3.588.117,49	6.144.480,58	4.974.785,38
9	11.100.612,74	0,00	2.418.415,76	13.519.028,50	12.651.063,62	12.231.063,62
10	2.946.984,52	0,00	50.000,00	2.996.984,52	2.490.961,34	2.540.961,34
11	378.400,19	0,00	15.972,00	394.372,19	414.254,53	414.254,53
12	81.696,55	0,00	0,00	81.696,55	76.696,55	76.696,55
13	0,00	0,00	0,00	0,00	0,00	0,00
Totale	56.078.481,95	0,00	5.740.929,82	61.819.411,77	62.582.558,75	48.802.263,55

AMMINISTRAZIONE, GESTIONE E CONTROLLO

Risorse e impieghi destinati al programma

Ciascun programma definisce il contenuto dell'obiettivo che l'ente si prefigge di raggiungere in quello specifico campo d'azione; rappresenta anche il punto di riferimento sul quale i cittadini potranno misurare, a esercizio chiuso, l'efficacia dell'azione messa in atto dall'Amministrazione. Il programma, avendo una spiccata valenza strategica, è deliberato dal consiglio nella stessa sessione in cui si approva il bilancio. Con lo stesso documento è definito il fabbisogno di risorse necessarie per realizzare ciascun programma e la relativa previsione di spesa. Partendo da questo, il primo prospetto riporta le entrate specifiche, i proventi dei servizi e le risorse generali che finanziano il programma, mentre il secondo indica la spesa, composta da investimenti, spesa corrente consolidata e di sviluppo.



Risorse previste per realizzare il programma

Origine finanziamento	2013	2014	2015
Stato	0,00	0,00	0,00
Regione	437.523,48	4.014.155,86	4.020.155,86
Provincia	0,00	6.000,00	0,00
Unione europea	0,00	0,00	0,00
Cassa DD.PP. e Istit.bancari	0,00	0,00	0,00
Altri indebitamenti	21.107.849,23	18.124.259,08	6.285.103,44
Altre entrate	211.080,00	371.080,00	351.080,00
Entrate specifiche	21.756.452,71	22.515.494,94	10.656.339,30
Proventi dei servizi	0,00	0,00	0,00
Quote di risorse generali	14.410.450,53	12.720.806,82	14.099.362,46
Totale	36.166.903,24	35.236.301,76	24.755.701,76

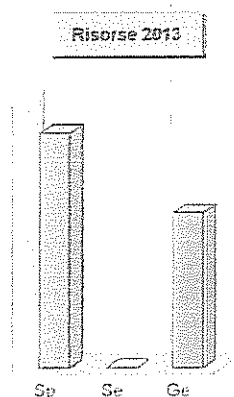

Spese previste per realizzare il programma

Destinazione spesa	2013	2014	2015
Corrente consolidata	35.686.903,24	34.866.301,76	24.405.701,76
Corrente di sviluppo	0,00	0,00	0,00
Per investimenti	480.000,00	370.000,00	350.000,00
Totale	36.166.903,24	35.236.301,76	24.755.701,76

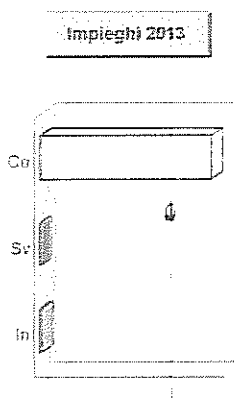

GIUSTIZIA

Risorse e impieghi destinati al programma

Ciascun programma definisce il contenuto dell'obiettivo che l'ente si prefigge di raggiungere in quello specifico campo d'azione; rappresenta anche il punto di riferimento sul quale i cittadini potranno misurare, a esercizio chiuso, l'efficacia dell'azione messa in atto dall'Amministrazione. Il programma, avendo una spiccata valenza strategica, è deliberato dal consiglio nella stessa sessione in cui si approva il bilancio. Con lo stesso documento è definito il fabbisogno di risorse necessarie per realizzare ciascun programma e la relativa previsione di spesa. Partendo da questo, il primo prospetto riporta le entrate specifiche, i proventi dei servizi e le risorse generali che finanziano il programma, mentre il secondo indica la spesa, composta da investimenti, spesa corrente consolidata e di sviluppo.



Risorse previste per realizzare il programma

Origine finanziamento	2013	2014	2015
Stato	140.000,00	140.000,00	140.000,00
Regione	0,00	0,00	0,00
Provincia	0,00	0,00	0,00
Unione europea	0,00	0,00	0,00
Cassa DD.PP. e Istit. bancari	0,00	0,00	0,00
Altri indebitamenti	0,00	0,00	0,00
Altre entrate	0,00	0,00	0,00
Entrate specifiche	140.000,00	140.000,00	140.000,00
Proventi dei servizi	0,00	0,00	0,00
Quote di risorse generali	139.506,08	139.506,08	139.506,08
Totale	279.506,08	279.506,08	279.506,08

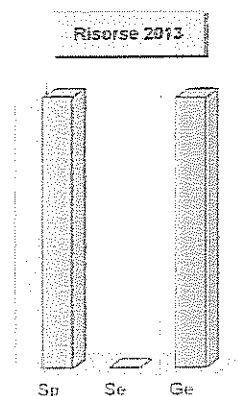

Spese previste per realizzare il programma

Destinazione spesa	2013	2014	2015
Corrente consolidata	279.506,08	279.506,08	279.506,08
Corrente di sviluppo	0,00	0,00	0,00
Per investimenti	0,00	0,00	0,00
Totale	279.506,08	279.506,08	279.506,08

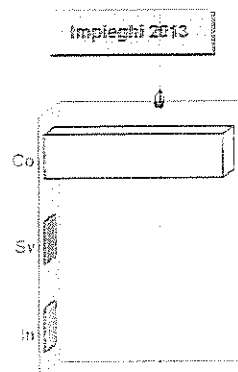

POLIZIA LOCALE

Risorse e impieghi destinati al programma

Ciascun programma definisce il contenuto dell'obiettivo che l'ente si prefigge di raggiungere in quello specifico campo d'azione; rappresenta anche il punto di riferimento sul quale i cittadini potranno misurare, a esercizio chiuso, l'efficacia dell'azione messa in atto dall'Amministrazione. Il programma, avendo una spiccata valenza strategica, è deliberato dal consiglio nella stessa sessione in cui si approva il bilancio. Con lo stesso documento è definito il fabbisogno di risorse necessarie per realizzare ciascun programma e la relativa previsione di spesa. Partendo da questo, il primo prospetto riporta le entrate specifiche, i proventi dei servizi e le risorse generali che finanziano il programma, mentre il secondo indica la spesa, composta da investimenti, spesa corrente consolidata e di sviluppo.

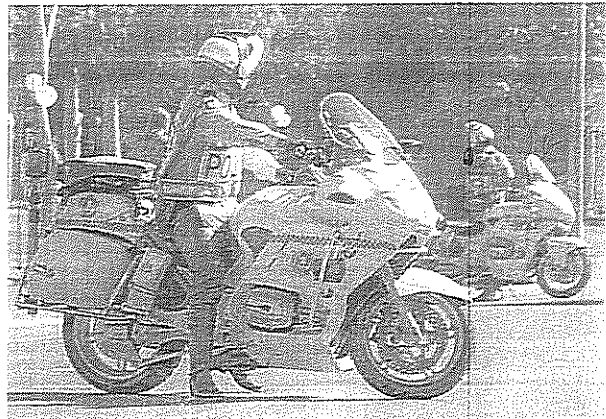

Risorse previste per realizzare il programma

Origine finanziamento	2013	2014	2015
Stato	0,00	0,00	0,00
Regione	0,00	0,00	0,00
Provincia	0,00	0,00	0,00
Unione europea	0,00	0,00	0,00
Cassa DD, PP, e Istit. bancari	0,00	0,00	0,00
Altri indebitamenti	0,00	0,00	0,00
Altre entrate	190.000,00	190.000,00	190.000,00
Entrate specifiche	190.000,00	190.000,00	190.000,00
Proventi dei servizi	0,00	0,00	0,00
Quote di risorse generali	1.013.130,16	1.047.130,16	1.047.130,16
Totale	1.203.130,16	1.237.130,16	1.237.130,16

Risorse 2013

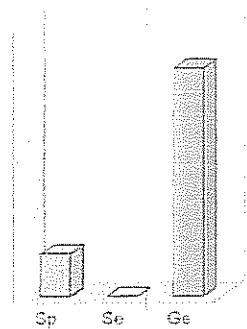

Spese previste per realizzare il programma

Destinazione spesa	2013	2014	2015
Corrente consolidata	1.203.130,16	1.237.130,16	1.237.130,16
Corrente di sviluppo	0,00	0,00	0,00
Per investimenti	0,00	0,00	0,00
Totale	1.203.130,16	1.237.130,16	1.237.130,16

Impieghi 2013

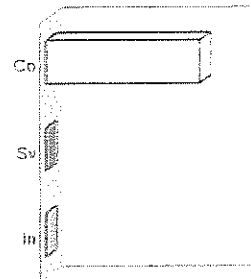

[Handwritten signature]

ISTRUZIONE PUBBLICA

Risorse e impieghi destinati al programma

Ciascun programma definisce il contenuto dell'obiettivo che l'ente si prefigge di raggiungere in quello specifico campo d'azione; rappresenta anche il punto di riferimento sul quale i cittadini potranno misurare, a esercizio chiuso, l'efficacia dell'azione messa in atto dall'Amministrazione. Il programma, avendo una spiccata valenza strategica, è deliberato dal consiglio nella stessa sessione in cui si approva il bilancio. Con lo stesso documento è definito il fabbisogno di risorse necessarie per realizzare ciascun programma e la relativa previsione di spesa. Partendo da questo, il primo prospetto riporta le entrate specifiche, i proventi dei servizi e le risorse generali che finanziano il programma, mentre il secondo indica la spesa, composta da investimenti, spesa corrente consolidata e di sviluppo.



Risorse previste per realizzare il programma

Origine finanziamento	2013	2014	2015
Stato	0,00	0,00	0,00
Regione	211.428,34	1.595.000,00	125.000,00
Provincia	0,00	0,00	0,00
Unione europea	0,00	0,00	0,00
Cassa DD.PP. e Istit.bancari	61.512,00	0,00	3,00
Altri indebitamenti	0,00	0,00	0,00
Altre entrate	0,00	70.000,00	70.000,00
Entrate specifiche	272.940,34	1.665.000,00	195.000,00
Proventi dei servizi	0,00	0,00	0,00
Quote di risorse generali	1.509.824,67	1.449.824,67	1.449.824,67
Totale	1.782.765,01	3.114.824,67	1.644.824,67

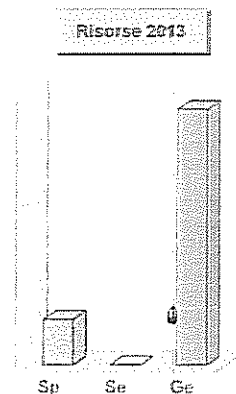

Spese previste per realizzare il programma

Destinazione spesa	2013	2014	2015
Corrente consolidata	1.721.253,01	1.644.824,67	1.644.824,67
Corrente di sviluppo	0,00	0,00	0,00
Per investimenti	61.512,00	1.470.000,00	0,00
Totale	1.782.765,01	3.114.824,67	1.644.824,67

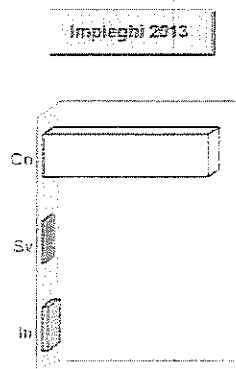

Handwritten signature or initials.

CULTURA E BENI CULTURALI

Risorse e impieghi destinati al programma

Ciascun programma definisce il contenuto dell'obiettivo che l'ente si prefigge di raggiungere in quello specifico campo d'azione; rappresenta anche il punto di riferimento sul quale i cittadini potranno misurare, a esercizio chiuso, l'efficacia dell'azione messa in atto dall'Amministrazione. Il programma, avendo una spiccata valenza strategica, è deliberato dal consiglio nella stessa sessione in cui si approva il bilancio. Con lo stesso documento è definito il fabbisogno di risorse necessarie per realizzare ciascun programma e la relativa previsione di spesa. Partendo da questo, il primo prospetto riporta le entrate specifiche, i proventi dei servizi e le risorse generali che finanziano il programma, mentre il secondo indica la spesa, composta da investimenti, spesa corrente consolidata e di sviluppo.

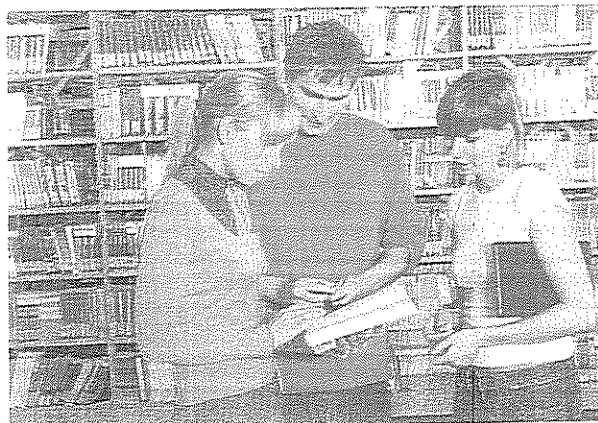

Risorse previste per realizzare il programma

Origine finanziamento	2013	2014	2015
Stato	0,00	0,00	0,00
Regione	556.471,00	20.000,00	0,00
Provincia	2.000,00	0,00	0,00
Unione europea	0,00	0,00	0,00
Cassa DD.PP. e Istit. bancari	360.000,00	0,00	0,00
Altri indebitamenti	0,00	0,00	0,00
Altre entrate	0,00	0,00	0,00
Entrate specifiche	918.471,00	20.000,00	0,00
Proventi dei servizi	0,00	0,00	0,00
Quote di risorse generali	231.323,20	196.957,93	196.957,93
Totale	1.149.794,20	216.957,93	196.957,93

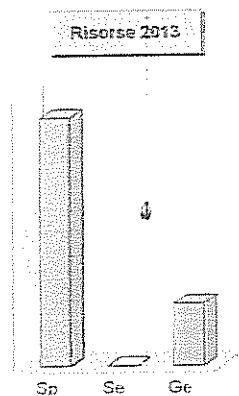

Spese previste per realizzare il programma

Destinazione spesa	2013	2014	2015
Corrente consolidata	253.323,20	216.957,93	196.957,93
Corrente di sviluppo	0,00	0,00	0,00
Per investimenti	896.471,00	0,00	0,00
Totale	1.149.794,20	216.957,93	196.957,93

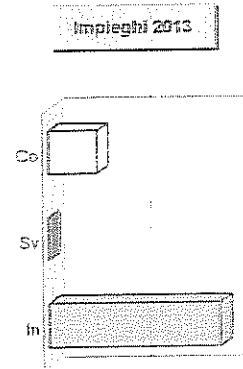

SPORT E RICREAZIONE

Risorse e impieghi destinati al programma

Ciascun programma definisce il contenuto dell'obiettivo che l'ente si prefigge di raggiungere in quello specifico campo d'azione; rappresenta anche il punto di riferimento sul quale i cittadini potranno misurare, a esercizio chiuso, l'efficacia dell'azione messa in atto dall'Amministrazione. Il programma, avendo una spiccata valenza strategica, è deliberato dal consiglio nella stessa sessione in cui si approva il bilancio. Con lo stesso documento è definito il fabbisogno di risorse necessarie per realizzare ciascun programma e la relativa previsione di spesa. Partendo da questo, il primo prospetto riporta le entrate specifiche, i proventi dei servizi e le risorse generali che finanziano il programma, mentre il secondo indica la spesa, composta da investimenti, spesa corrente consolidata e di sviluppo.

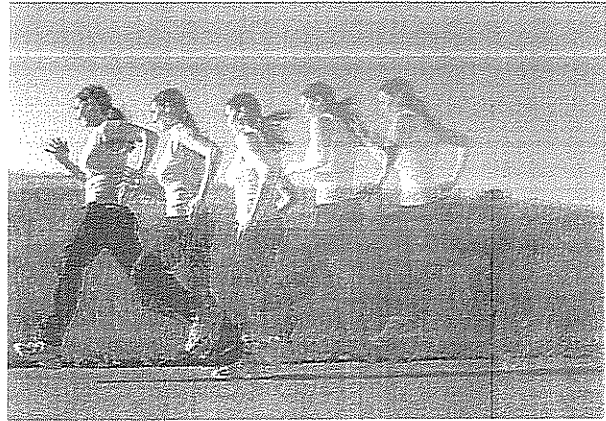

Risorse previste per realizzare il programma

Origine finanziamento	2013	2014	2015
Stato	0,00	0,00	0,00
Regione	0,00	0,00	0,00
Provincia	0,00	0,00	0,00
Unione europea	0,00	0,00	0,00
Cassa DD, PP, e Istit. bancari	11.652,30	0,00	0,00
Altri indebitamenti	0,00	0,00	0,00
Altre entrate	88.080,00	160.000,00	0,00
Entrate specifiche	99.732,30	160.000,00	0,00
Proventi dei servizi	0,00	0,00	0,00
Quote di risorse generali	193.367,00	128.367,00	128.367,00
Totale	293.099,30	288.367,00	128.367,00

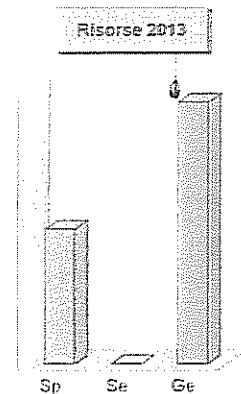

Spese previste per realizzare il programma

Destinazione spesa	2013	2014	2015
Corrente consolidata	193.367,00	128.367,00	128.367,00
Corrente di sviluppo	0,00	0,00	0,00
Per investimenti	99.732,30	160.000,00	0,00
Totale	293.099,30	288.367,00	128.367,00

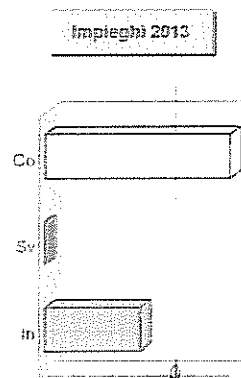

Handwritten signature

99

TURISMO

Risorse e impieghi destinati al programma

Ciascun programma definisce il contenuto dell'obiettivo che l'ente si prefigge di raggiungere in quello specifico campo d'azione; rappresenta anche il punto di riferimento sui quale i cittadini potranno misurare, a esercizio chiuso, l'efficacia dell'azione messa in atto dall'Amministrazione. Il programma, avendo una spiccata valenza strategica, è deliberato dal consiglio nella stessa sessione in cui si approva il bilancio. Con lo stesso documento è definito il fabbisogno di risorse necessarie per realizzare ciascun programma e la relativa previsione di spesa. Partendo da questo, il primo prospetto riporta le entrate specifiche, i proventi dei servizi e le risorse generali che finanziano il programma, mentre il secondo indica la spesa, composta da investimenti, spesa corrente consolidata e di sviluppo.

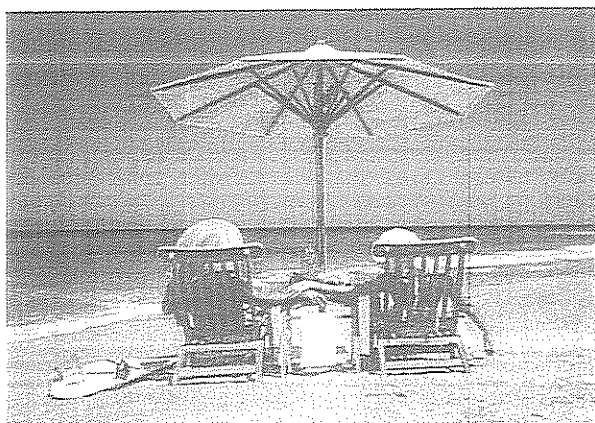

Risorse previste per realizzare il programma

Origine finanziamento	2013	2014	2015
Stato	0,00	0,00	0,00
Regione	0,00	0,00	0,00
Provincia	0,00	0,00	0,00
Unione europea	0,00	0,00	0,00
Cassa DD.PP. e Istit.bancari	0,00	0,00	0,00
Altri indebitamenti	0,00	0,00	0,00
Altre entrate	40.000,00	110.000,00	0,00
Entrate specifiche	40.000,00	110.000,00	0,00
Proventi dei servizi	0,00	0,00	0,00
Quote di risorse generali	324.014,53	322.014,53	322.014,53
Totale	364.014,53	432.014,53	322.014,53

Risorse 2013

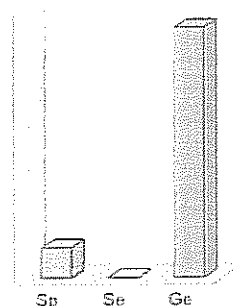

Spese previste per realizzare il programma

Destinazione spesa	2013	2014	2015
Corrente consolidata	324.014,53	322.014,53	322.014,53
Corrente di sviluppo	0,00	0,00	0,00
Per investimenti	40.000,00	110.000,00	0,00
Totale	364.014,53	432.014,53	322.014,53

Impieghi 2013

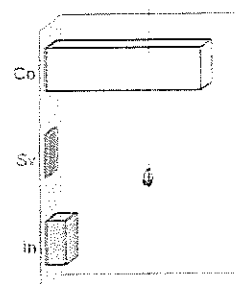

VIABILITÀ E TRASPORTI

Risorse e impieghi destinati al programma

Ciascun programma definisce il contenuto dell'obiettivo che l'ente si prefigge di raggiungere in quello specifico campo d'azione; rappresenta anche il punto di riferimento sui quale i cittadini potranno misurare, a esercizio chiuso, l'efficacia dell'azione messa in atto dall'Amministrazione. Il programma, avendo una spiccata valenza strategica, è deliberato dal consiglio nella stessa sessione in cui si approva il bilancio. Con lo stesso documento è definito il fabbisogno di risorse necessarie per realizzare ciascun programma e la relativa previsione di spesa. Partendo da questo, il primo prospetto riporta le entrate specifiche, i proventi dei servizi e le risorse generali che finanziano il programma, mentre il secondo indica la spesa, composta da investimenti, spesa corrente consolidata e di sviluppo.

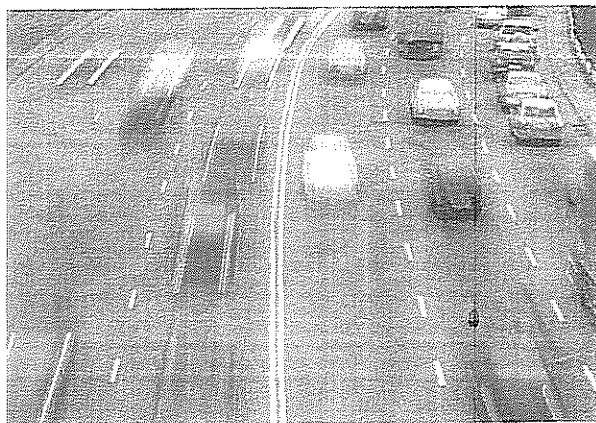

Risorse previste per realizzare il programma

Origine finanziamento	2013	2014	2015
Stato	0,00	0,00	0,00
Regione	1.285.711,06	3.700.189,85	2.482.494,65
Provincia	0,00	100.000,00	0,00
Unione europea	0,00	0,00	0,00
Cassa DD.PP. e Istit. bancari	0,00	0,00	0,00
Altri indebitamenti	0,00	0,00	0,00
Altre entrate	393.115,70	525.000,00	568.000,00
Entrate specifiche	1.678.826,76	4.325.189,85	3.150.494,65
Proventi dei servizi	0,00	0,00	0,00
Quote di risorse generali	1.909.290,73	1.819.290,73	1.824.290,73
Totale	3.588.117,49	6.144.480,58	4.974.785,38

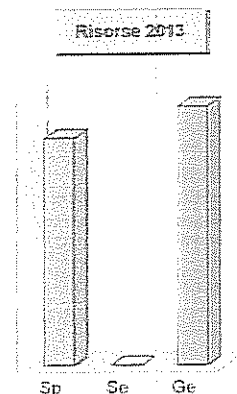

Spese previste per realizzare il programma

Destinazione spesa	2013	2014	2015
Corrente consolidata	1.909.290,73	1.819.290,73	1.824.290,73
Corrente di sviluppo	0,00	0,00	0,00
Per investimenti	1.678.826,76	4.325.189,85	3.150.494,65
Totale	3.588.117,49	6.144.480,58	4.974.785,38

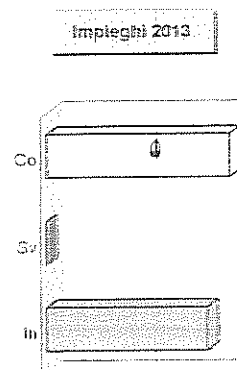

TERRITORIO E AMBIENTE

Risorse e impieghi destinati al programma

Ciascun programma definisce il contenuto dell'obiettivo che l'ente si prefigge di raggiungere in quello specifico campo d'azione; rappresenta anche il punto di riferimento sul quale i cittadini potranno misurare, a esercizio chiuso, l'efficacia dell'azione messa in atto dall'Amministrazione. Il programma, avendo una spiccata valenza strategica, è deliberato dal consiglio nella stessa sessione in cui si approva il bilancio. Con lo stesso documento è definito il fabbisogno di risorse necessarie per realizzare ciascun programma e la relativa previsione di spesa. Partendo da questo, il primo prospetto riporta le entrate specifiche, i proventi dei servizi e le risorse generali che finanziano il programma, mentre il secondo indica la spesa, composta da investimenti, spesa corrente consolidata e di sviluppo.



Risorse previste per realizzare il programma

Origine finanziamento	2013	2014	2015
Stato	4.180.325,65	2.000,00	2.000,00
Regione	389.500,00	960.000,00	435.000,00
Provincia	734.016,94	6.000,00	6.000,00
Unione europea	0,00	0,00	0,00
Cassa DD.PP. e Istit.bancari	0,00	0,00	0,00
Altri indebitamenti	0,00	0,00	0,00
Altre entrate	1.419.098,82	890.000,00	950.000,00
Entrate specifiche	6.722.941,41	1.858.000,00	1.393.000,00
Proventi dei servizi	0,00	0,00	0,00
Quote di risorse generali	6.796.087,09	10.793.063,62	10.838.063,62
Totale	13.519.028,50	12.651.063,62	12.231.063,62

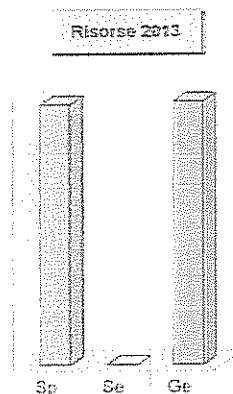

Spese previste per realizzare il programma

Destinazione spesa	2013	2014	2015
Corrente consolidata	11.100.612,74	10.886.063,62	10.931.063,62
Corrente di sviluppo	0,00	0,00	0,00
Per investimenti	2.418.415,76	1.765.000,00	1.300.000,00
Totale	13.519.028,50	12.651.063,62	12.231.063,62

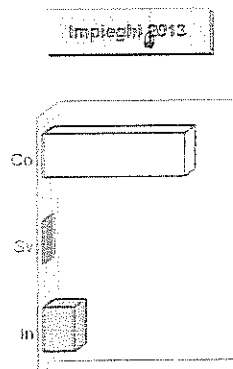

[Handwritten signature]
109

SETTORE SOCIALE

Risorse e impieghi destinati al programma

Ciascun programma definisce il contenuto dell'obiettivo che l'ente si prefigge di raggiungere in quello specifico campo d'azione; rappresenta anche il punto di riferimento sul quale i cittadini potranno misurare, a esercizio chiuso, l'efficacia dell'azione messa in atto dall'Amministrazione. Il programma, avendo una spiccata valenza strategica, è deliberato dal consiglio nella stessa sessione in cui si approva il bilancio. Con lo stesso documento è definito il fabbisogno di risorse necessarie per realizzare ciascun programma e la relativa previsione di spesa. Partendo da questo, il primo prospetto riporta le entrate specifiche, i proventi dei servizi e le risorse generali che finanziano il programma, mentre il secondo indica la spesa, composta da investimenti, spesa corrente consolidata e di sviluppo.



Risorse previste per realizzare il programma

Origine finanziamento	2013	2014	2015
Stato	0,00	0,00	0,00
Regione	644.929,18	420.000,00	260.000,00
Provincia	0,00	0,00	0,00
Unione europea	0,00	0,00	0,00
Cassa DD.PP. e Istit. bancari	0,00	0,00	0,00
Altri indebitamenti	0,00	0,00	0,00
Altre entrate	419.094,00	390.000,00	440.000,00
Entrate specifiche	1.064.023,18	810.000,00	700.000,00
Proventi dei servizi	0,00	0,00	0,00
Quote di risorse generali	1.932.961,34	1.680.961,34	1.840.961,34
Totale	2.996.984,52	2.490.961,34	2.540.961,34

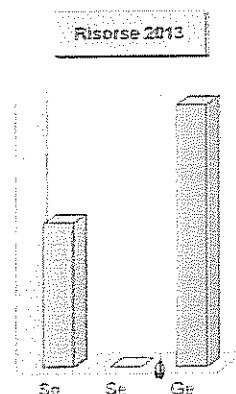

Spese previste per realizzare il programma

Destinazione spesa	2013	2014	2015
Corrente consolidata	2.946.984,52	2.390.961,34	2.390.961,34
Corrente di sviluppo	0,00	0,00	0,00
Per investimenti	50.000,00	100.000,00	150.000,00
Totale	2.996.984,52	2.490.961,34	2.540.961,34

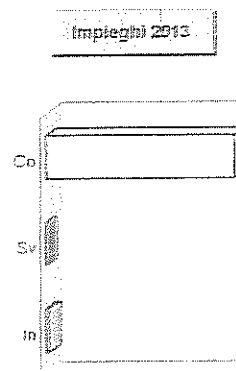

SVILUPPO ECONOMICO

Risorse e impieghi destinati al programma

Ciascun programma definisce il contenuto dell'obiettivo che l'ente si prefigge di raggiungere in quello specifico campo d'azione; rappresenta anche il punto di riferimento sul quale i cittadini potranno misurare, a esercizio chiuso, l'efficacia dell'azione messa in atto dall'Amministrazione. Il programma, avendo una spiccata valenza strategica, è deliberato dal consiglio nella stessa sessione in cui si approva il bilancio. Con lo stesso documento è definito il fabbisogno di risorse necessarie per realizzare ciascun programma e la relativa previsione di spesa. Partendo da questo, il primo prospetto riporta le entrate specifiche, i proventi dei servizi e le risorse generali che finanziano il programma, mentre il secondo indica la spesa, composta da investimenti, spesa corrente consolidata e di sviluppo.

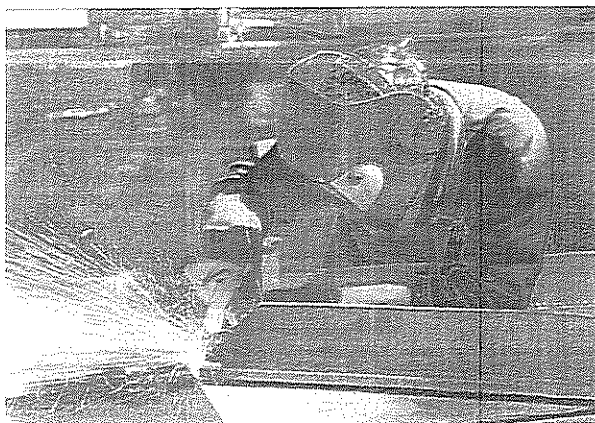

Risorse previste per realizzare il programma

Origine finanziamento	2013	2014	2015
Stato	0,00	0,00	0,00
Regione	0,00	0,00	0,00
Provincia	0,00	0,00	0,00
Unione europea	0,00	0,00	0,00
Cassa DD.PP. e Istit. bancari	0,00	0,00	0,00
Altri indebitamenti	0,00	0,00	0,00
Altre entrate	15.972,00	0,00	0,00
Entrate specifiche	15.972,00	0,00	0,00
Proventi dei servizi	0,00	0,00	0,00
Quote di risorse generali	378.400,19	414.254,53	414.254,53
Totale	394.372,19	414.254,53	414.254,53

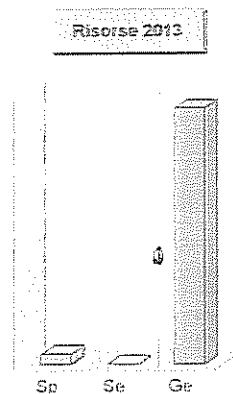

Spese previste per realizzare il programma

Destinazione spesa	2013	2014	2015
Corrente consolidata	378.400,19	414.254,53	414.254,53
Corrente di sviluppo	0,00	0,00	0,00
Per investimenti	15.972,00	0,00	0,00
Totale	394.372,19	414.254,53	414.254,53

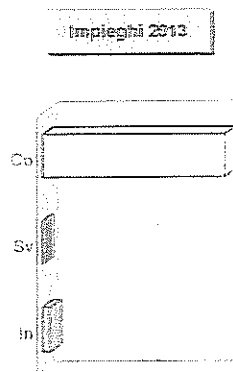

Handwritten signature

SERVIZI PRODUTTIVI

Risorse e impieghi destinati al programma

Ciascun programma definisce il contenuto dell'obiettivo che l'ente si prefigge di raggiungere in quello specifico campo d'azione; rappresenta anche il punto di riferimento sul quale i cittadini potranno misurare, a esercizio chiuso, l'efficacia dell'azione messa in atto dall'Amministrazione. Il programma, avendo una spiccata valenza strategica, è deliberato dal consiglio nella stessa sessione in cui si approva il bilancio. Con lo stesso documento è definito il fabbisogno di risorse necessarie per realizzare ciascun programma e la relativa previsione di spesa. Partendo da questo, il primo prospetto riporta le entrate specifiche, i proventi dei servizi e le risorse generali che finanziano il programma, mentre il secondo indica la spesa, composta da investimenti, spesa corrente consolidata e di sviluppo.



Risorse previste per realizzare il programma

Origine finanziamento	2013	2014	2015
Stato	0,00	0,00	0,00
Regione	0,00	0,00	0,00
Provincia	0,00	0,00	0,00
Unione europea	0,00	0,00	0,00
Cassa DD.PP. e Istit. bancari	0,00	0,00	0,00
Altri indebitamenti	0,00	0,00	0,00
Altre entrate	0,00	0,00	0,00
Entrate specifiche	0,00	0,00	0,00
Proventi dei servizi	0,00	0,00	0,00
Quote di risorse generali	81.696,55	76.696,55	76.696,55
Totale	81.696,55	76.696,55	76.696,55

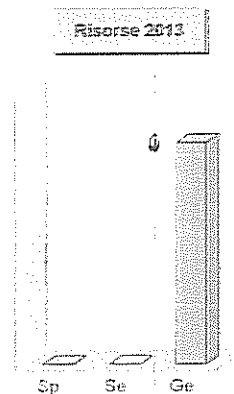

Spese previste per realizzare il programma

Destinazione spesa	2013	2014	2015
Corrente consolidata	81.696,55	76.696,55	76.696,55
Corrente di sviluppo	0,00	0,00	0,00
Per investimenti	0,00	0,00	0,00
Totale	81.696,55	76.696,55	76.696,55

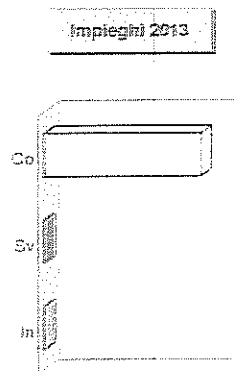

RIEPILOGO DEI PROGRAMMI PER FINANZIAMENTO

Le risorse destinate ai programmi

Il finanziamento delle decisioni di spesa è il presupposto su cui poggia la successiva distribuzione delle risorse. Si può dare seguito ad un intervento che comporta un esborso solo in presenza della contropartita finanziaria. Questo significa che l'ente è autorizzato ad operare con specifici interventi di spesa solo se l'attività ha ottenuto la richiesta copertura. Fermo restando il principio del pareggio, la decisione di impiegare le risorse nei diversi programmi nasce da considerazioni di carattere politico, come la scelta di intervenire in nuovi campi sociali, o da valutazioni tecniche, come l'obiettivo di garantire continuità in servizi già attivati. Ciascun programma, inoltre, può essere composto solo da interventi di parte corrente (costi di gestione), dai soli interventi in C/capitale (opere pubbliche), oppure da una combinazione degli stessi (spesa corrente e investimenti). La tabella riprende l'intero budget e ne analizza la diversa fonte di finanziamento, programma per programma.

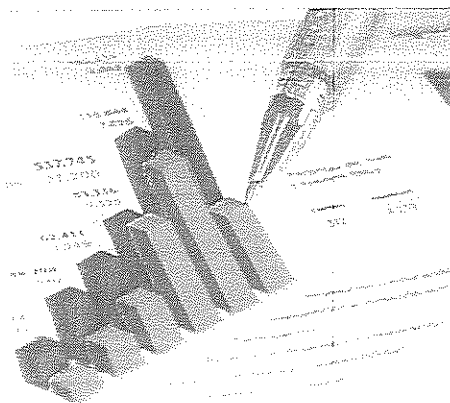

Riepilogo programmi 2013-15 per fonti di finanziamento (prima parte)

Denominazione	Ris.generali	Stato	Regione	Provincia	U.E.
1 Amministrazione, gestione e cont...	41.230.619,81	0,00	8.471.835,20	6.000,00	0,00
2 Giustizia	418.518,24	420.000,00	0,00	0,00	0,00
3 Polizia locale	3.107.390,48	0,00	0,00	0,00	0,00
4 Istruzione pubblica	4.409.474,01	0,00	1.931.428,34	0,00	0,00
5 Cultura e beni culturali	625.239,06	0,00	576.471,00	2.000,00	0,00
6 Sport e ricreazione	450.101,00	0,00	0,00	0,00	0,00
7 Turismo	968.043,59	0,00	0,00	0,00	0,00
8 Viabilità e trasporti	5.552.872,19	0,00	7.468.395,56	100.000,00	0,00
9 Territorio e ambiente	28.427.214,33	4.184.325,65	1.784.500,00	746.016,94	0,00
10 Settore sociale	5.454.884,02	0,00	1.324.929,18	0,00	0,00
11 Sviluppo economico	1.206.909,25	0,00	0,00	0,00	0,00
12 Servizi produttivi	235.089,65	0,00	0,00	0,00	0,00
13 Lavori pubblici	0,00	0,00	0,00	0,00	0,00
Totale	92.086.355,63	4.604.325,65	21.557.559,28	854.016,94	0,00

Riepilogo programmi 2013-15 per fonti di finanziamento (seconda parte)

Denominazione	Cassa DD.PP.	Altri debiti	Altre entrate	Ris.servizi	Tot.generale
1 Amministrazione, gestione e cont...	0,00	45.517.211,75	933.240,00	0,00	96.158.906,76
2 Giustizia	0,00	0,00	0,00	0,00	838.518,24
3 Polizia locale	0,00	0,00	570.000,00	0,00	3.677.390,48
4 Istruzione pubblica	61.512,00	0,00	140.000,00	0,00	6.542.414,35
5 Cultura e beni culturali	360.000,00	0,00	0,00	0,00	1.563.710,06
6 Sport e ricreazione	11.652,30	0,00	248.080,00	0,00	709.833,30
7 Turismo	0,00	0,00	150.000,00	0,00	1.118.043,59
8 Viabilità e trasporti	0,00	0,00	1.586.115,70	0,00	14.707.383,45
9 Territorio e ambiente	0,00	0,00	3.259.098,82	0,00	38.401.155,74
10 Settore sociale	0,00	0,00	1.249.094,00	0,00	8.028.907,20
11 Sviluppo economico	0,00	0,00	15.972,00	0,00	1.222.881,25
12 Servizi produttivi	0,00	0,00	0,00	0,00	235.089,65
13 Lavori pubblici	0,00	0,00	0,00	0,00	0,00
Totale	433.164,30	45.517.211,75	8.151.600,52	0,00	173.204.234,07

Handwritten signature or initials.

COMUNE DI
TERRACINA

RELAZIONE PREVISIONALE
E PROGRAMMATICA
2013-2015

Modello ufficiale



INDICE DEGLI ARGOMENTI TRATTATI

Sezione 2 - Analisi delle risorse

2.1 - Fonti di finanziamento (2.1.1)

Analisi delle risorse

2.2.1 - Entrate tributarie (da 2.2.1.1 a 2.2.1.7)

2.2.2 - Contributi e trasferimenti correnti (da 2.2.2.1 a 2.2.2.5)

2.2.3 - Proventi extratributari (da 2.2.3.1 a 2.2.3.4)

2.2.4 - Contributi e trasferimenti in c/capitale (da 2.2.4.1 a 2.2.4.3)

2.2.6 - Accensione di prestiti (da 2.2.6.1 a 2.2.6.4)

2.2.7 - Riscossione di crediti e Anticipazioni di cassa (da 2.2.7.1 a 2.2.7.3)

Sezione 3 - Programmi e Progetti

3.1-3.2 - Considerazioni generali e Obiettivi degli organismi gestionali dell'ente

3.3 - Quadro generale degli impegni per programma

Amministrazione, gestione e controllo

3.4 - Descrizione del programma (da 3.4 a 3.4.6)

3.5 - Risorse correnti ed in conto capitale per la realizzazione del programma

3.6 - Spesa prevista per la realizzazione del programma

Giustizia

3.4 - Descrizione del programma (da 3.4 a 3.4.6)

3.5 - Risorse correnti ed in conto capitale per la realizzazione del programma

3.6 - Spesa prevista per la realizzazione del programma

Polizia locale

3.4 - Descrizione del programma (da 3.4 a 3.4.6)

3.5 - Risorse correnti ed in conto capitale per la realizzazione del programma

3.6 - Spesa prevista per la realizzazione del programma

Istruzione pubblica

3.4 - Descrizione del programma (da 3.4 a 3.4.6)

3.5 - Risorse correnti ed in conto capitale per la realizzazione del programma

3.6 - Spesa prevista per la realizzazione del programma

Cultura e beni culturali

3.4 - Descrizione del programma (da 3.4 a 3.4.6)

3.5 - Risorse correnti ed in conto capitale per la realizzazione del programma

3.6 - Spesa prevista per la realizzazione del programma

Sport e ricreazione

3.4 - Descrizione del programma (da 3.4 a 3.4.6)

3.5 - Risorse correnti ed in conto capitale per la realizzazione del programma

3.6 - Spesa prevista per la realizzazione del programma

Turismo

3.4 - Descrizione del programma (da 3.4 a 3.4.6)

3.5 - Risorse correnti ed in conto capitale per la realizzazione del programma

3.6 - Spesa prevista per la realizzazione del programma

Viabilità e trasporti

3.4 - Descrizione del programma (da 3.4 a 3.4.6)

3.5 - Risorse correnti ed in conto capitale per la realizzazione del programma

3.6 - Spesa prevista per la realizzazione del programma

Territorio e ambiente

3.4 - Descrizione del programma (da 3.4 a 3.4.6)

3.5 - Risorse correnti ed in conto capitale per la realizzazione del programma

3.6 - Spesa prevista per la realizzazione del programma

Settore sociale

3.4 - Descrizione del programma (da 3.4 a 3.4.6)

3.5 - Risorse correnti ed in conto capitale per la realizzazione del programma

3.6 - Spesa prevista per la realizzazione del programma

Sviluppo economico

3.4 - Descrizione del programma (da 3.4 a 3.4.6)

3.5 - Risorse correnti ed in conto capitale per la realizzazione del programma

3.6 - Spesa prevista per la realizzazione del programma

Servizi produttivi

3.4 - Descrizione del programma (da 3.4 a 3.4.6)

3.5 - Risorse correnti ed in conto capitale per la realizzazione del programma

3.6 - Spesa prevista per la realizzazione del programma

3.9 - Riepilogo programmi per fonti di finanziamento

SEZIONE 2

ANALISI DELLE RISORSE



2.1 - FONTI DI FINANZIAMENTO

2.1.1 - Quadro Riassuntivo

	TREND STORICO			PROGRAMMAZIONE PLURIENNALE				% scostamento della col. 4 rispetto alla col. 3
	Esercizio 2010 (accertamenti competenza) 1	Esercizio 2011 (accertamenti competenza) 2	Esercizio 2012 (previsione) 3	Bilancio 2013 4	Bilancio 2014 5	Bilancio 2015 6	7	
ENTRATE								
Tributarie	0,00	16.874.784,98	32.322.153,16	27.815.976,51	28.612.000,00	28.710.000,00	-13,94	
Contributi e trasferimenti correnti	0,00	3.125.883,26	2.187.446,67	5.719.500,65	5.039.235,86	5.019.235,86	161,47	
Extracontributarie	0,00	12.181.203,73	4.706.288,56	5.540.402,53	5.481.133,04	5.480.533,04	17,72	
RISORSE CORRENTI	0,00	32.181.871,97	39.215.888,39	39.075.879,69	39.132.368,90	39.209.768,90	-0,36	
Entrate correnti specifiche che finanziano investimenti	0,00	0,00	0,00	0,00	0,00	0,00	0,00	
Entrate correnti generiche che finanziano investimenti	0,00	0,00	0,00	0,00	0,00	0,00	0,00	
RISPARMIO CORRENTE	0,00	0,00	0,00	0,00	0,00	0,00	0,00	
Avanzo applicato a bilancio corrente	0,00	0,00	0,00	0,00	0,00	0,00	0,00	
Entrate C/capitale che finanziano spese correnti	0,00	0,00	0,00	200.000,00	1.150.000,00	2.642.000,00	0,00	
Entrate Accensione di prestiti che finanziano spese correnti	0,00	0,00	0,00	0,00	0,00	0,00	0,00	
RISORSE STRAORDINARIE	0,00	0,00	0,00	200.000,00	1.150.000,00	2.642.000,00	0,00	
TOTALE ENTRATE UTILIZZATE PER SPESE CORRENTI E RIMBORSO PRESTITI (A)	0,00	32.181.871,97	39.215.888,39	39.275.879,69	40.282.368,90	41.851.768,90	0,15	

2.1 - FONTI DI FINANZIAMENTO

2.1.1 - Quadro Riassuntivo	TREND STORICO			PROGRAMMAZIONE PLURIENNALE				% scostamento della col. 4 rispetto alla col. 3
	Esercizio 2010 (accertamenti competenza) 1	Esercizio 2011 (accertamenti competenza) 2	Esercizio 2012 (previsione) 3	Bilancio 2013 4	Bilancio 2014 5	Bilancio 2015 6	7	
ENTRATE								
Alienazione di beni e trasferimenti di capitale	0,00	3.927.163,47	3.178.589,17	5.437.565,82	9.450.189,85	7.592.494,65	71,07	
Entrate C/capitale che finanziano spese correnti	0,00	0,00	0,00	-200.000,00	1.150.000,00	-2.642.000,00	0,00	
Riscossione di crediti	0,00	0,00	0,00	0,00	0,00	0,00	0,00	
ALIENAZIONE BENI E TRASFERIMENTO CAPITALI REINVESTITI	0,00	3.927.163,47	3.178.589,17	5.237.565,82	8.300.189,85	4.950.494,65	64,78	
Entrate correnti specifiche che finanziano investimenti	0,00	0,00	0,00	0,00	0,00	0,00	0,00	
Entrate correnti generiche che finanziano investimenti	0,00	0,00	0,00	0,00	0,00	0,00	0,00	
Avanzo applicato a bilancio investimenti	0,00	0,00	0,00	0,00	0,00	0,00	0,00	
RISPARMIO COMPLESSIVO REINVESTITO	0,00	0,00	0,00	0,00	0,00	0,00	0,00	
Accensione di prestiti	0,00	273.432,55	0,00	17.628.412,90	14.000.000,00	2.000.000,00	0,00	
Entrate Accensione di prestiti che finanziano spese correnti	0,00	0,00	0,00	0,00	0,00	0,00	0,00	
Anticipazioni di cassa	0,00	273.432,55	0,00	-17.125.048,90	14.000.000,00	-2.000.000,00	0,00	
Finanziamenti a breve termine	0,00	0,00	0,00	0,00	0,00	0,00	0,00	
ACCENSIONE DI PRESTITI PER INVESTIMENTI	0,00	0,00	0,00	503.364,00	0,00	0,00	0,00	
TOTALE ENTRATE DESTINATE A INVESTIMENTI (B)	0,00	3.927.163,47	3.178.589,17	5.740.929,82	8.300.189,85	4.950.494,65	80,61	

2.1 - FONTI DI FINANZIAMENTO

2.1.1 - Quadro Riassuntivo

	TREND STORICO			PROGRAMMAZIONE PLURIENNALE				% scostamento della col. 4 rispetto alla col. 3
	Esercizio 2010 (accertamenti competenza) 1	Esercizio 2011 (accertamenti competenza) 2	Esercizio 2012 (previsione) 3	Bilancio 2013 4	Bilancio 2014 5	Bilancio 2015 6	7	
ENTRATE								
Riscossione di crediti	0,00	0,00	0,00	0,00	0,00	0,00	0,00	0,00
Anticipazioni di cassa	0,00	273.432,55	0,00	17.125.048,90	14.000.000,00	2.000.000,00	0,00	0,00
Finanziamenti a breve termine	0,00	0,00	0,00	0,00	0,00	0,00	0,00	0,00
TOTALE MOVIMENTO FONDI (C)	0,00	273.432,55	0,00	17.125.048,90	14.000.000,00	2.000.000,00	0,00	0,00
TOTALE GENERALE ENTRATE (A+B+C)	0,00	36.382.467,99	42.394.477,56	62.141.858,41	62.582.558,75	48.802.263,55	48,58	48,58

2.2 - ANALISI DELLE RISORSE

2.2.1. Entrate tributarie

2.2.1.1	ENTRATE	TREND STORICO			PROGRAMMAZIONE PLURIENNALE				% scostamento della col. 4 rispetto alla col. 3
		Esercizio 2010 (accertamenti competenza) 1	Esercizio 2011 (accertamenti competenza) 2	Esercizio 2012 (previsione) 3	Bilancio 2013 4	Bilancio 2014 5	Bilancio 2015 6	7	
	Imposte	0,00	13.684.333,29	20.210.869,01	16.540.000,00	18.040.000,00	18.040.000,00	18,16	
	Tasse	0,00	4.235,00	8.917.313,87	9.389.387,69	8.752.000,00	8.850.000,00	5,29	
	Tributi speciali ed altre entrate proprie	0,00	3.186.216,69	3.193.970,28	1.886.588,82	1.820.000,00	1.820.000,00	-40,93	
	TOTALE	0,00	16.874.784,98	32.322.153,16	27.815.976,51	28.612.000,00	28.710.000,00	-13,94	

2.2 - ANALISI DELLE RISORSE

2.2.2. Contributi e trasferimenti correnti

2.2.2.1	TREND STORICO			PROGRAMMAZIONE PLURIENNALE				% scostamento della col. 4 rispetto alla col. 3
	Esercizio 2010 (accertamenti competenza) 1	Esercizio 2011 (accertamenti competenza) 2	Esercizio 2012 (previsione) 3	Bilancio 2013 4	Bilancio 2014 5	Bilancio 2015 6	7	
ENTRATE								
Contributi e trasferimenti correnti dallo Stato	0,00	1.145.345,33	897.563,02	4.180.325,65	3.991.155,86	3.991.155,86	365,74	
Contributi e trasferimenti correnti dalla Regione	0,00	1.727.337,93	5.16.531,85	831.403,40	521.000,00	501.000,00	60,96	
Contributi e trasferimenti dalla Regione per funzioni delegate	0,00	247.200,00	200.000,00	246.397,60	160.000,00	160.000,00	23,20	
Contributi e trasferimenti da parte di organismi comunitari e internazionali	0,00	0,00	0,00	0,00	0,00	0,00	0,00	
Contributi e trasferimenti da altri enti del settore pubblico	0,00	6.000,00	573.351,80	461.374,00	367.080,00	367.080,00	-19,53	
TOTALE	0,00	3.125.883,26	2.187.446,67	5.719.500,65	5.039.235,86	5.019.235,86	161,47	

2.2 - ANALISI DELLE RISORSE

2.2.3. Proventi extratributari

	TREND STORICO			PROGRAMMAZIONE PLURIENNALE				% scostamento della col. 4 rispetto alla col. 3
	Esercizio 2010 (accertamenti competenza) 1	Esercizio 2011 (accertamenti competenza) 2	Esercizio 2012 (previsione) 3	Bilancio 2013 4	Bilancio 2014 5	Bilancio 2015 6	7	
ENTRATE								
Proventi dei servizi pubblici	0,00	1.942.754,59	2.084.986,46	2.415.710,76	2.619.310,76	2.618.710,76	15,86	
Proventi dei beni dell'Ente	0,00	392.523,53	730.222,90	899.069,49	935.000,00	935.000,00	23,12	
Interessi su anticipazioni e crediti	0,00	34.768,17	17.744,22	11.300,00	11.300,00	11.300,00	-36,32	
Utili netti delle aziende spec. e partecipate, dividendi di società	0,00	0,00	0,00	0,00	0,00	0,00	0,00	
Proventi diversi	0,00	9.811.157,44	1.873.334,98	2.214.322,28	1.915.522,28	1.915.522,28	8,20	
TOTALE	0,00	12.181.203,73	4.706.288,56	5.540.402,53	5.481.133,04	5.480.533,04	17,72	

6

6

6



2.2 - ANALISI DELLE RISORSE

2.2.4. Contributi e Trasferimenti in c/capitale

2.2.4.1	TREND STORICO				PROGRAMMAZIONE PLURIENNALE			% scostamento della col. 4 rispetto alla col. 3
	Esercizio 2010 (accertamenti competenza) 1	Esercizio 2011 (accertamenti competenza) 2	Esercizio 2012 (previsione) 3	Bilancio 2013 4	Bilancio 2014 5	Bilancio 2015 6	7	
ENTRATE								
Alienazione di beni patrimoniali	0,00	881.758,06	314.750,88	300.000,00	1.300.000,00	2.850.000,00	4,69	
Trasferimenti di capitale dallo Stato	0,00	0,00	0,00	0,00	0,00	0,00	0,00	
Trasferimenti di capitale dalla Regione	0,00	997.718,38	1.165.446,03	2.376.682,06	6.045.189,85	2.832.494,65	103,93	
Trasferimenti di capitale da altri Enti del settore pubblico	0,00	0,00	0,00	714.816,94	100.000,00	0,00	0,00	
Trasferimenti di capitale da altri soggetti	0,00	2.047.687,03	1.698.392,26	2.046.066,82	2.005.000,00	1.910.000,00	20,47	
TOTALE	0,00	3.927.163,47	3.178.589,17	5.437.565,82	9.450.189,85	7.592.494,65	71,07	

2.2 - ANALISI DELLE RISORSE

2.2.6. Accensione di prestiti

2.2.6.1

	TREND STORICO			PROGRAMMAZIONE PLURIENNALE				% scostamento dalla col. 4 rispetto alla col. 3
	Esercizio 2010 (accertamenti competenza) 1	Esercizio 2011 (accertamenti competenza) 2	Esercizio 2012 (previsione) 3	Bilancio 2013 4	Bilancio 2014 5	Bilancio 2015 6	7	
ENTRATE								
Finanziamenti a breve termine	0,00	0,00	0,00	0,00	0,00	0,00	0,00	0,00
Assunzione di mutui e prestiti	0,00	0,00	0,00	503.364,00	0,00	0,00	0,00	0,00
Emissione di prestiti obbligazionari	0,00	0,00	0,00	0,00	0,00	0,00	0,00	0,00
TOTALE	0,00	0,00	0,00	503.364,00	0,00	0,00	0,00	0,00

60

60

60



2.2 - ANALISI DELLE RISORSE

2.2.7. Riscossione di crediti e Anticipazioni di cassa

2.2.7.1

ENTRATE	TREND STORICO			PROGRAMMAZIONE PLURIENNALE				% scostamento della col. 4 rispetto alla col. 3
	Esercizio 2010 (accertamenti competenza) 1	Esercizio 2011 (accertamenti competenza) 2	Esercizio 2012 (previsione) 3	Bilancio 2013 4	Bilancio 2014 5	Bilancio 2015 6	7	
Riscossioni di crediti	0,00	0,00	0,00	0,00	0,00	0,00	0,00	0,00
Anticipazioni di cassa	0,00	273.432,55	0,00	17.125.048,90	14.000.000,00	2.000.000,00	0,00	0,00
TOTALE	0,00	273.432,55	0,00	17.125.048,90	14.000.000,00	2.000.000,00	0,00	0,00



SEZIONE 3

PROGRAMMI E PROGETTI



3.3 - QUADRO GENERALE DEGLI IMPIEGHI PER PROGRAMMA (parte 1)

Programma n.	Anno 2013			
	Spese correnti		Spese per investimento	Totale
	Consolidate	Di sviluppo		
1	35.686.903,24	0,00	480.000,00	36.166.903,24
2	279.506,08	0,00	0,00	279.506,08
3	1.203.130,16	0,00	0,00	1.203.130,16
4	1.721.253,01	0,00	61.512,00	1.782.765,01
5	253.323,20	0,00	896.471,00	1.149.794,20
6	193.367,00	0,00	99.732,30	293.099,30
7	324.014,53	0,00	40.000,00	364.014,53
8	1.909.290,73	0,00	1.678.826,76	3.588.117,49
9	11.100.612,74	0,00	2.418.415,76	13.519.028,50
10	2.946.984,52	0,00	50.000,00	2.996.984,52
11	378.400,19	0,00	15.972,00	394.372,19
12	81.696,55	0,00	0,00	81.696,55
13	0,00	0,00	0,00	0,00
Totali	56.078.481,95	0,00	5.740.929,82	61.819.411,77

3.3 - QUADRO GENERALE DEGLI IMPIEGHI PER PROGRAMMA (parte 2)

Programma n.	Anno 2014			Totale
	Spese correnti		Spese per investimento	
	Consolidate	Di sviluppo		
1	34.866.301,76	0,00	370.000,00	35.236.301,76
2	279.506,08	0,00	0,00	279.506,08
3	1.237.130,16	0,00	0,00	1.237.130,16
4	1.644.824,67	0,00	1.470.000,00	3.114.824,67
5	216.957,93	0,00	0,00	216.957,93
6	128.367,00	0,00	160.000,00	288.367,00
7	322.014,53	0,00	110.000,00	432.014,53
8	1.819.290,73	0,00	4.325.189,85	6.144.480,58
9	10.886.063,62	0,00	1.765.000,00	12.651.063,62
10	2.390.961,34	0,00	100.000,00	2.490.961,34
11	414.254,53	0,00	0,00	414.254,53
12	76.696,55	0,00	0,00	76.696,55
13	0,00	0,00	0,00	0,00
Totali	54.282.368,90	0,00	8.300.189,85	62.582.558,75

3.3 - QUADRO GENERALE DEGLI IMPIEGHI PER PROGRAMMA (parte 3)

Programma n.	Anno 2015			Totale
	Spese correnti		Spese per investimento	
	Consolidate	Di sviluppo		
1	24.405.701,76	0,00	350.000,00	24.755.701,76
2	279.506,08	0,00	0,00	279.506,08
3	1.237.130,16	0,00	0,00	1.237.130,16
4	1.644.824,67	0,00	0,00	1.644.824,67
5	196.957,93	0,00	0,00	196.957,93
6	128.367,00	0,00	0,00	128.367,00
7	322.014,53	0,00	0,00	322.014,53
8	1.824.290,73	0,00	3.150.494,65	4.974.785,38
9	10.931.063,62	0,00	1.300.000,00	12.231.063,62
10	2.390.961,34	0,00	150.000,00	2.540.961,34
11	414.254,53	0,00	0,00	414.254,53
12	76.696,55	0,00	0,00	76.696,55
13	0,00	0,00	0,00	0,00
Totali	43.851.768,90	0,00	4.950.494,65	48.802.263,55

3.5 - RISORSE CORRENTI ED IN CONTO CAPITALE PER LA REALIZZAZIONE DEL PROGRAMMA

Amministrazione, gestione e controllo - ENTRATE

	Anno 2013	Anno 2014	Anno 2015	Legge di finanziamento e articolo
ENTRATE SPECIFICHE				
Stato	0,00	0,00	0,00	
Regione	437.523,48	4.014.155,86	4.020.155,86	
Provincia	0,00	5.000,00	0,00	
Unione europea	0,00	0,00	0,00	
Cassa DI) PP Credito sportivo Istituti di previdenza	0,00	0,00	0,00	
Altri indebitamenti (1)	21.107.849,23	18.124.259,08	6.285.103,44	
Altre entrate	211.080,00	371.080,00	351.080,00	
TOTALE (A)	21.756.452,71	22.515.494,94	10.656.339,30	
PROVENTI DEI SERVIZI				
TOTALE (B)	0,00	0,00	0,00	
QUOTE DI RISORSE GENERALI				
Risorse generali di parte corrente	14.410.450,53	12.720.806,82	14.089.362,46	
TOTALE (C)	14.410.450,53	12.720.806,82	14.089.362,46	
TOTALE GENERALE (A+B+C)	36.166.903,24	35.236.301,76	24.755.701,76	

(1) Prestiti da istituti privati, ricorso al credito ordinario, prestiti obbligazionari e simili.



3.6 - SPESA PREVISTA PER LA REALIZZAZIONE DEL PROGRAMMA

Amministrazione, gestione e controllo - IMPIEGHI

		Anno 2013						
		Spesa Corrente		Spesa per investimento		Totale (a+b+c)		Valore percentuale sul totale
Consolidata	% su tot.	Entità (b)	% su tot.	Entità (c)	% su tot.	Totale (a+b+c)	Valore percentuale sul totale	
Entità (a)								
35.686.903,24	98,67	0,00	0,00	480.000,00	1,33	36.166.903,24		58,50

		Anno 2014						
		Spesa Corrente		Spesa per investimento		Totale (a+b+c)		Valore percentuale sul totale
Consolidata	% su tot.	Entità (b)	% su tot.	Entità (c)	% su tot.	Totale (a+b+c)	Valore percentuale sul totale	
Entità (a)								
34.866.301,76	98,95	0,00	0,00	370.000,00	1,05	35.236.301,76		56,30

		Anno 2015						
		Spesa Corrente		Spesa per investimento		Totale (a+b+c)		Valore percentuale sul totale
Consolidata	% su tot.	Entità (b)	% su tot.	Entità (c)	% su tot.	Totale (a+b+c)	Valore percentuale sul totale	
Entità (a)								
24.405.701,75	98,59	0,00	0,00	350.000,00	1,41	24.755.701,75		50,73

3.5 - RISORSE CORRENTI ED IN CONTO CAPITALE PER LA REALIZZAZIONE DEL PROGRAMMA

Giustizia - ENTRATE

	Anno 2013	Anno 2014	Anno 2015	Legge di finanziamento e articolo
ENTRATE SPECIFICHE				
Stato	140.000,00	140.000,00	140.000,00	
Regione	0,00	0,00	0,00	
Provincia	0,00	0,00	0,00	
Unione europea	0,00	0,00	0,00	
Cassa DD pp Credito sportivo - Istituti di previdenza	0,00	0,00	0,00	
Altri indebitamenti (1)	0,00	0,00	0,00	
Altre entrate	0,00	0,00	0,00	
TOTALE (A)	140.000,00	140.000,00	140.000,00	
PROVENTI DEI SERVIZI				
TOTALE (B)	0,00	0,00	0,00	
QUOTE DI RISORSE GENERALI				
Risorse generali di parte corrente	139.506,08	139.506,08	139.506,08	
TOTALE (C)	139.506,08	139.506,08	139.506,08	
TOTALE GENERALE (A+B+C)	279.506,08	279.506,08	279.506,08	

(1) Prestiti da istituti privati - ricorso al credito ordinario, prestiti obbligazionari e simili

65

65



3.6 SPESA PREVISTA PER LA REALIZZAZIONE DEL PROGRAMMA

Giustizia - IMPIEGHI

Anno 2013							
Spesa Corrente		Di sviluppo		Spesa per investimento		Totale (a+b+c)	Valore percentuale sul totale
Consolidata	% su tot.	Entità (b)	% su tot.	Entità (c)	% su tot.		
Entità (a)	279.506,08	100,00	0,00	0,00	0,00	279.506,08	0,45

Anno 2014							
Spesa Corrente		Di sviluppo		Spesa per investimento		Totale (a+b+c)	Valore percentuale sul totale
Consolidata	% su tot.	Entità (b)	% su tot.	Entità (c)	% su tot.		
Entità (a)	279.506,08	100,00	0,00	0,00	0,00	279.506,08	0,45

Anno 2015							
Spesa Corrente		Di sviluppo		Spesa per investimento		Totale (a+b+c)	Valore percentuale sul totale
Consolidata	% su tot.	Entità (b)	% su tot.	Entità (c)	% su tot.		
Entità (a)	279.506,08	100,00	0,00	0,00	0,00	279.506,08	0,57

3.5 - RISORSE CORRENTI ED IN CONTO CAPITALE PER LA REALIZZAZIONE DEL PROGRAMMA

Polizia locale - ENTRATE

	Anno 2013	Anno 2014	Anno 2015	Legge di finanziamento e articolo
ENTRATE SPECIFICHE				
Stato	0,00	0,00	0,00	
Regione	0,00	0,00	0,00	
Provincia	0,00	0,00	0,00	
Unione europea	0,00	0,00	0,00	
Cassa DD PP - Credito sportivo - Istituti di previdenza	0,00	0,00	0,00	
Altri indebitamenti (1)	0,00	0,00	0,00	
Altre entrate	190.000,00	190.000,00	190.000,00	
TOTALE (A)	190.000,00	190.000,00	190.000,00	
PROVENTI DEI SERVIZI				
TOTALE (B)	0,00	0,00	0,00	
QUOTE DI RISORSE GENERALI				
Risorse generali di parte corrente	1.013.130,16	1.047.130,16	1.047.130,16	
TOTALE (C)	1.013.130,16	1.047.130,16	1.047.130,16	
TOTALE GENERALE (A+B+C)	1.203.130,16	1.237.130,16	1.237.130,16	

(1) Prestiti da istituti privati - ricorso al credito ordinario - prestiti obbligazionari e simili

6

6

6



3.6 - SPESA PREVISTA PER LA REALIZZAZIONE DEL PROGRAMMA

Polizia locale - IMPIEGHI

		Anno 2013			Anno 2014		
		Spesa Corrente			Spesa Corrente		
Consolidata		Di sviluppo			Di sviluppo		
Entità (a)	% su tot.	Entità (b)	% su tot.	Entità (c)	% su tot.	Entità (c)	% su tot.
1.203.130,16	100,00	0,00	0,00	0,00	0,00	0,00	0,00
		Spesa per investimento			Spesa per investimento		
		Entità (c)			Entità (c)		
		% su tot.			% su tot.		
		0,00			0,00		
		Totale (a+b+c)			Totale (a+b+c)		
		1.203.130,16			1.237.130,16		
		Valore percentuale sul totale			Valore percentuale sul totale		
		1,95			1,98		

		Anno 2013			Anno 2014		
		Spesa Corrente			Spesa Corrente		
Consolidata		Di sviluppo			Di sviluppo		
Entità (a)	% su tot.	Entità (b)	% su tot.	Entità (c)	% su tot.	Entità (c)	% su tot.
1.237.130,16	100,00	0,00	0,00	0,00	0,00	0,00	0,00
		Spesa per investimento			Spesa per investimento		
		Entità (c)			Entità (c)		
		% su tot.			% su tot.		
		0,00			0,00		
		Totale (a+b+c)			Totale (a+b+c)		
		1.237.130,16			1.237.130,16		
		Valore percentuale sul totale			Valore percentuale sul totale		
		2,53			2,53		

		Anno 2013			Anno 2014		
		Spesa Corrente			Spesa Corrente		
Consolidata		Di sviluppo			Di sviluppo		
Entità (a)	% su tot.	Entità (b)	% su tot.	Entità (c)	% su tot.	Entità (c)	% su tot.
1.237.130,16	100,00	0,00	0,00	0,00	0,00	0,00	0,00
		Spesa per investimento			Spesa per investimento		
		Entità (c)			Entità (c)		
		% su tot.			% su tot.		
		0,00			0,00		
		Totale (a+b+c)			Totale (a+b+c)		
		1.237.130,16			1.237.130,16		
		Valore percentuale sul totale			Valore percentuale sul totale		
		2,53			2,53		

3.5 - RISORSE CORRENTI ED IN CONTO CAPITALE PER LA REALIZZAZIONE DEL PROGRAMMA

Istituzione pubblica - ENTRATE

	Anno 2013	Anno 2014	Anno 2015	Legge di finanziamento e articolo
ENTRATE SPECIFICHE				
Stato	0,00	0,00	0,00	
Regione	211.428,34	1.595.000,00	175.000,00	
Provincia	0,00	0,00	0,00	
Unione europea	0,00	0,00	0,00	
Cassa DI) PT - Credito sportivo Istituti di previdenza	61.512,00	0,00	0,00	
Altri indebitamenti (1)	0,00	0,00	0,00	
Altre entrate	0,00	70.000,00	70.000,00	
TOTALE (A)	272.940,34	1.665.000,00	195.000,00	
PROVENTI DEI SERVIZI				
TOTALE (B)	0,00	0,00	0,00	
QUOTE DI RISORSE GENERALI				
Risorse generali di parte corrente	1.509.824,67	1.449.824,67	1.449.824,67	
TOTALE (C)	1.509.824,67	1.449.824,67	1.449.824,67	
TOTALE GENERALE (A+B+C)	1.782.765,01	3.114.824,67	1.644.824,67	

(1) Prestiti da istituti privati ricorso al credito ordinario prestiti obbligazionari e simili



3.6 - SPESA PREVISTA PER LA REALIZZAZIONE DEL PROGRAMMA

Istruzione pubblica - IMPIEGHI

Anno 2013									
Spesa Corrente		Spesa per investimento			Totale (a+b+c)		Valore percentuale sul totale		
Consolidata	% su tot.	Entità (b)	Dj sviluppo	% su tot.	Entità (c)	% su tot.	Entità (c)	% su tot.	Entità (c)
Entità (a)	1.721.253,01	96,55	0,00	0,00	61.512,00	3,45	1.782.765,01		2,88

Anno 2014									
Spesa Corrente		Spesa per investimento			Totale (a+b+c)		Valore percentuale sul totale		
Consolidata	% su tot.	Entità (b)	Dj sviluppo	% su tot.	Entità (c)	% su tot.	Entità (c)	% su tot.	Entità (c)
Entità (a)	1.644.824,67	52,81	0,00	0,00	1.470.000,00	47,19	3.114.824,67		4,98

Anno 2015									
Spesa Corrente		Spesa per investimento			Totale (a+b+c)		Valore percentuale sul totale		
Consolidata	% su tot.	Entità (b)	Dj sviluppo	% su tot.	Entità (c)	% su tot.	Entità (c)	% su tot.	Entità (c)
Entità (a)	1.644.824,67	100,00	0,00	0,00	0,00	0,00	1.644.824,67		3,37

3.5 - RISORSE CORRENTI ED IN CONTO CAPITALE PER LA REALIZZAZIONE DEL PROGRAMMA

Cultura e beni culturali - ENTRATE

	Anno 2013	Anno 2014	Anno 2015	Legge di finanziamento a articolo
ENTRATE SPECIFICHE				
Stato	0,00	0,00	0,00	
Regione	555.471,00	20.000,00	0,00	
Province	2.000,00	0,00	0,00	
Unione europea	0,00	0,00	0,00	
Cassa DD.PP. - Credito sportivo - Istituti di previdenza	360.000,00	0,00	0,00	
Altri indebitamenti (1)	0,00	0,00	0,00	
Altre entrate	0,00	0,00	0,00	
TOTALE (A)	918.471,00	20.000,00	0,00	
PROVENTI DEI SERVIZI				
TOTALE (B)	0,00	0,00	0,00	
QUOTE DI RISORSE GENERALI				
Risorse generali di parte corrente	231.323,20	196.957,93	196.957,93	
TOTALE (C)	231.323,20	196.957,93	196.957,93	
TOTALE GENERALE (A+B+C)	1.149.794,20	216.957,93	196.957,93	

(1) Prestiti da istituti privati - ricorso al credito ordinario - prestiti obbligazionari e simili.



3.6 - SPESA PREVISTA PER LA REALIZZAZIONE DEL PROGRAMMA

Cultura e beni culturali - IMPIEGHI

		Anno 2013			Valore percentuale sul totale	
		Spesa Corrente		Spesa per investimento		Totale (a+b+c)
Consolidata	% su tot.	Entità (b)	% su tot.	Entità (c)	% su tot.	
Entità (a)	253.323,20	22,03	0,00	896.471,00	77,97	1.149.794,20
						1,86

		Anno 2014			Valore percentuale sul totale	
		Spesa Corrente		Spesa per investimento		Totale (a+b+c)
Consolidata	% su tot.	Entità (b)	% su tot.	Entità (c)	% su tot.	
Entità (a)	216.957,93	100,00	0,00	0,00	0,00	216.957,93
						0,35

		Anno 2015			Valore percentuale sul totale	
		Spesa Corrente		Spesa per investimento		Totale (a+b+c)
Consolidata	% su tot.	Entità (b)	% su tot.	Entità (c)	% su tot.	
Entità (a)	196.957,93	100,00	0,00	0,00	0,00	196.957,93
						0,40



3.5 - RISORSE CORRENTI ED IN CONTO CAPITALE PER LA REALIZZAZIONE DEL PROGRAMMA

Sport e ricreazione - ENTRATE

	Anno 2013	Anno 2014	Anno 2015	Legge di finanziamento e articolo
ENTRATE SPECIFICHE				
Stato	0,00	0,00	0,00	
Regione	0,00	0,00	0,00	
Provincia	0,00	0,00	0,00	
Unione europea	0,00	0,00	0,00	
Classe (I) PP - Credito sportivo - Istituti di previdenze	11.652,30	0,00	0,00	
Altri indebitamenti (1)	0,00	0,00	0,00	
Altre entrate	88.080,00	160.000,00	0,00	
TOTALE (A)	99.732,30	160.000,00	0,00	
PROVENTI DEI SERVIZI				
TOTALE (B)	0,00	0,00	0,00	
QUOTE DI RISORSE GENERALI				
Risorse generali di parte corrente	193.367,00	128.367,00	128.367,00	
TOTALE (C)	193.367,00	128.367,00	128.367,00	
TOTALE GENERALE (A+B+C)	293.099,30	288.367,00	128.367,00	

(1) Prestiti da istituti privati - ricorso al credito ordinario - prestiti obbligazionari e simili



3.6 - SPESA PREVISTA PER LA REALIZZAZIONE DEL PROGRAMMA

Sport e ricreazione - IMPIEGHI

18

19

		Anno 2013							
		Spesa Corrente		Spesa per investimento		Totale (a+b+c)		Valore percentuale sul totale	
		Di sviluppo		% su tot.		% su tot.			
		Entità (b)		Entità (c)		Entità (c)			
		% su tot.		% su tot.		% su tot.			
Entità (a)	193.367,00	65,97	0,00	0,00	99.732,30	34,03	293.099,30		0,47

		Anno 2014							
		Spesa Corrente		Spesa per investimento		Totale (a+b+c)		Valore percentuale sul totale	
		Di sviluppo		% su tot.		% su tot.			
		Entità (b)		Entità (c)		Entità (c)			
		% su tot.		% su tot.		% su tot.			
Entità (a)	128.367,00	44,52	0,00	0,00	160.000,00	55,48	288.367,00		0,46

		Anno 2015							
		Spesa Corrente		Spesa per investimento		Totale (a+b+c)		Valore percentuale sul totale	
		Di sviluppo		% su tot.		% su tot.			
		Entità (b)		Entità (c)		Entità (c)			
		% su tot.		% su tot.		% su tot.			
Entità (a)	128.367,00	100,00	0,00	0,00	0,00	0,00	128.367,00		0,26

3.5 RISORSE CORRENTI ED IN CONTO CAPITALE PER LA REALIZZAZIONE DEL PROGRAMMA

Turismo - ENTRATE

	Anno 2013	Anno 2014	Anno 2015	Legge di finanziamento e articolo
ENTRATE SPECIFICHE				
Stato	0,00	0,00	0,00	
Regione	0,00	0,00	0,00	
Provincia	0,00	0,00	0,00	
Unione europea	0,00	0,00	0,00	
Cassa DD.PP. Credito sportivo - Istituti di previdenza	0,00	0,00	0,00	
Altri indebitamenti (1)	0,00	0,00	0,00	
Altre entrate	40.000,00	110.000,00	0,00	
TOTALE (A)	40.000,00	110.000,00	0,00	
PROVENTI DEI SERVIZI				
TOTALE (B)	0,00	0,00	0,00	
QUOTE DI RISORSE GENERALI				
Risorse generali di parte corrente	324.014,53	322.014,53	322.014,53	
TOTALE (C)	324.014,53	322.014,53	322.014,53	
TOTALE GENERALE (A+B+C)	364.014,53	432.014,53	322.014,53	

(1) Prestiti da istituti privati ricorso al credito ordinario prestiti obbligazionari e simili



3.6 - SPESA PREVISTA PER LA REALIZZAZIONE DEL PROGRAMMA

TURISMO IMPIEGHI

Anno 2013									
Spesa Corrente		Di sviluppo		Spesa per investimento		Totale (a+b+c)		Valore percentuale sul totale	
Consolidata	% su tot.	Entità (b)	% su tot.	Entità (c)	% su tot.	(a+b+c)			
Entità (a)									
324.014,53	89,01	0,00	0,00	40.000,00	10,99	364.014,53			0,59

Anno 2014									
Spesa Corrente		Di sviluppo		Spesa per investimento		Totale (a+b+c)		Valore percentuale sul totale	
Consolidata	% su tot.	Entità (b)	% su tot.	Entità (c)	% su tot.	(a+b+c)			
Entità (a)									
322.014,53	74,54	0,00	0,00	110.000,00	25,46	432.014,53			0,69

Anno 2015									
Spesa Corrente		Di sviluppo		Spesa per investimento		Totale (a+b+c)		Valore percentuale sul totale	
Consolidata	% su tot.	Entità (b)	% su tot.	Entità (c)	% su tot.	(a+b+c)			
Entità (a)									
322.014,53	100,00	0,00	0,00	0,00	0,00	322.014,53			0,66

3.6 - SPESA PREVISTA PER LA REALIZZAZIONE DEL PROGRAMMA

Viabilità e trasporti - IMPIEGHI

		Anno 2013					
		Spesa Corrente		Spesa per investimento		Totale (a+b+c)	Valore percentuale sul totale
Consolidata	% su tot.	Entità (b)	Di sviluppo % su tot.	Entità (c)	% su tot.		
Entità (a)		53,21	0,00	1.678.826,76	46,79	3.588.117,49	5,80
1.909.290,73							

		Anno 2014					
		Spesa Corrente		Spesa per investimento		Totale (a+b+c)	Valore percentuale sul totale
Consolidata	% su tot.	Entità (b)	Di sviluppo % su tot.	Entità (c)	% su tot.		
Entità (a)		29,61	0,00	4.325.189,85	70,39	6.144.480,58	9,82
1.819.290,73							

		Anno 2015					
		Spesa Corrente		Spesa per investimento		Totale (a+b+c)	Valore percentuale sul totale
Consolidata	% su tot.	Entità (b)	Di sviluppo % su tot.	Entità (c)	% su tot.		
Entità (a)		36,67	0,00	3.150.494,65	63,33	4.974.785,38	10,19
1.824.290,73							

3.5 - RISORSE CORRENTI ED IN CONTO CAPITALE PER LA REALIZZAZIONE DEL PROGRAMMA

Territorio e ambiente - ENTRATE

	Anno 2013	Anno 2014	Anno 2015	Legge di finanziamento e articolo
ENTRATE SPECIFICHE				
Stato	4.180.325,65	2.000,00	2.000,00	
Regione	389.500,00	960.000,00	435.000,00	
Provincia	734.016,94	6.000,00	6.000,00	
Unione europea	0,00	0,00	0,00	
Cassa DD.PP. - Credito sportivo - Istituti di previdenza	0,00	0,00	0,00	
Altri indebitamenti (1)	0,00	0,00	0,00	
Altre entrate	1.419.098,82	890.000,00	950.000,00	
TOTALE (A)	6.722.941,41	1.858.000,00	1.393.000,00	
PROVENTI DEI SERVIZI				
TOTALE (B)	0,00	0,00	0,00	
QUOTE DI RISORSE GENERALI				
Risorse generali di parte corrente	6.796.087,09	10.793.063,62	10.838.063,62	
TOTALE (C)	6.796.087,09	10.793.063,62	10.838.063,62	
TOTALE GENERALE (A+B+C)	13.519.028,50	12.651.063,62	12.231.063,62	

(1) Prestiti da istituti privati, ricorso al credito ordinario, prestiti obbligazionari e simili.



3.6 - SPESA PREVISTA PER LA REALIZZAZIONE DEL PROGRAMMA

Territorio e ambiente - IMPIEGHI

		Anno 2013					
		Spesa Corrente		Spesa per investimento		Totale (a+b+c)	
Consolidata		Di sviluppo		% su tot.		Valore percentuale sul totale	
Entità (a)	% su tot.	Entità (b)	% su tot.	Entità (c)	% su tot.		
11.100.612,74	82,11	0,00	0,00	2.418.415,76	17,89	13.519.028,50	21,87

		Anno 2014					
		Spesa Corrente		Spesa per investimento		Totale (a+b+c)	
Consolidata		Di sviluppo		% su tot.		Valore percentuale sul totale	
Entità (a)	% su tot.	Entità (b)	% su tot.	Entità (c)	% su tot.		
10.866.063,62	86,05	0,00	0,00	1.765.000,00	13,95	12.651.063,62	20,21

		Anno 2015					
		Spesa Corrente		Spesa per investimento		Totale (a+b+c)	
Consolidata		Di sviluppo		% su tot.		Valore percentuale sul totale	
Entità (a)	% su tot.	Entità (b)	% su tot.	Entità (c)	% su tot.		
10.931.063,62	89,37	0,00	0,00	1.300.000,00	10,63	12.231.063,62	25,06

3.5 - RISORSE CORRENTI ED IN CONTO CAPITALE PER LA REALIZZAZIONE DEL PROGRAMMA

Settore sociale - ENTRATE

ENTRATE SPECIFICHE	Anno 2013	Anno 2014	Anno 2015	Legge di finanziamento e articolo
Stato	0,00	0,00	0,00	
Regione	644.929,18	420.000,00	260.000,00	
Provincia	0,00	0,00	0,00	
Unione europea	0,00	0,00	0,00	
Cassa DD.PP. - Credito sportivo - Istituti di previdenza	0,00	0,00	0,00	
Altri indebitamenti (1)	0,00	0,00	0,00	
Altre entrate	419.094,00	390.000,00	440.000,00	
TOTALE (A)	1.064.023,18	810.000,00	700.000,00	
PROVENTI DEI SERVIZI				
TOTALE (B)	0,00	0,00	0,00	
QUOTE DI RISORSE GENERALI				
Risorse generali di parte corrente	1.932.961,34	1.680.961,34	1.840.961,34	
TOTALE (C)	1.932.961,34	1.680.961,34	1.840.961,34	
TOTALE GENERALE (A+B+C)	2.996.984,52	2.490.961,34	2.540.961,34	

(1) Prestiti da istituti privati, ricorso al credito ordinario, prestiti obbligazionari e simili.

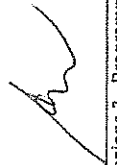

3.6 - SPESA PREVISTA PER LA REALIZZAZIONE DEL PROGRAMMA

Settore sociale - IMPIEGHI

		Anno 2013						
		Spesa Corrente		Spesa per investimento		Totale (a+b+c)		Valore percentuale sul totale
Consolidata		Di sviluppo		% su tot.		Totale (a+b+c)		
Entità (a)	% su tot.	Entità (b)	% su tot.	Entità (c)	% su tot.	Totale (a+b+c)		Valore percentuale sul totale
2.946.984,52	98,33	0,00	0,00	50.000,00	1,67	2.996.984,52		4,85

		Anno 2014						
		Spesa Corrente		Spesa per investimento		Totale (a+b+c)		Valore percentuale sul totale
Consolidata		Di sviluppo		% su tot.		Totale (a+b+c)		
Entità (a)	% su tot.	Entità (b)	% su tot.	Entità (c)	% su tot.	Totale (a+b+c)		Valore percentuale sul totale
2.390.961,34	95,99	0,00	0,00	100.000,00	4,01	2.490.961,34		3,98

		Anno 2015						
		Spesa Corrente		Spesa per investimento		Totale (a+b+c)		Valore percentuale sul totale
Consolidata		Di sviluppo		% su tot.		Totale (a+b+c)		
Entità (a)	% su tot.	Entità (b)	% su tot.	Entità (c)	% su tot.	Totale (a+b+c)		Valore percentuale sul totale
2.390.961,34	94,10	0,00	0,00	150.000,00	5,90	2.540.961,34		5,21



3.5 - RISORSE CORRENTI ED IN CONTO CAPITALE PER LA REALIZZAZIONE DEL PROGRAMMA

Sviluppo economico - ENTRATE

ENTRATE SPECIFICHE	Anno 2013	Anno 2014	Anno 2015	Legge di finanziamento e articolo
Stato	0,00	0,00	0,00	
Regione	0,00	0,00	0,00	
Provincia	0,00	0,00	0,00	
Unione europea	0,00	0,00	0,00	
Cassa DD.PP. - Credito sportivo - Istituti di previdenza	0,00	0,00	0,00	
Altri indebitamenti (1)	0,00	0,00	0,00	
Altre entrate	15.972,00	0,00	0,00	
TOTALE (A)	15.972,00	0,00	0,00	
PROVENTI DEI SERVIZI				
TOTALE (B)	0,00	0,00	0,00	
QUOTE DI RISORSE GENERALI				
Risorse generali di parte corrente	378.400,19	414.254,53	414.254,53	
TOTALE (C)	378.400,19	414.254,53	414.254,53	
TOTALE GENERALE (A+B+C)	394.372,19	414.254,53	414.254,53	

(1) Presfitti da istituti privati, ricorso al credito ordinario, presfitti obbligazionari e simili.



3.6 - SPESA PREVISTA PER LA REALIZZAZIONE DEL PROGRAMMA

Sviluppo economico - IMPIEGHI

Anno 2013								
Spesa Corrente		Di sviluppo		Spesa per investimento		Totale (a+b+c)	Valore percentuale sul totale	
Consolidata	% su tot.	Entità (b)	% su tot.	Entità (c)	% su tot.			
Entità (a)	378.400,19	95,95	0,00	0,00	15.972,00	4,05	394.372,19	0,64

Anno 2014								
Spesa Corrente		Di sviluppo		Spesa per investimento		Totale (a+b+c)	Valore percentuale sul totale	
Consolidata	% su tot.	Entità (b)	% su tot.	Entità (c)	% su tot.			
Entità (a)	414.254,53	100,00	0,00	0,00	0,00	0,00	414.254,53	0,66

Anno 2015								
Spesa Corrente		Di sviluppo		Spesa per investimento		Totale (a+b+c)	Valore percentuale sul totale	
Consolidata	% su tot.	Entità (b)	% su tot.	Entità (c)	% su tot.			
Entità (a)	414.254,53	100,00	0,00	0,00	0,00	0,00	414.254,53	0,85

3.5 - RISORSE CORRENTI ED IN CONTO CAPITALE PER LA REALIZZAZIONE DEL PROGRAMMA

Servizi produttivi - ENTRATE

ENTRATE SPECIFICHE	Anno 2013	Anno 2014	Anno 2015	Legge di finanziamento e articolo
Stato	0,00	0,00	0,00	
Regione	0,00	0,00	0,00	
Provincia	0,00	0,00	0,00	
Unione europea	0,00	0,00	0,00	
Cassa DD.PP. - Credito sportivo - Istituti di previdenza	0,00	0,00	0,00	
Altri indebitamenti (1)	0,00	0,00	0,00	
Altre entrate	0,00	0,00	0,00	
TOTALE (A)	0,00	0,00	0,00	
PROVENTI DEI SERVIZI				
TOTALE (B)	0,00	0,00	0,00	
QUOTE DI RISORSE GENERALI				
Risorse generali di parte corrente	81.696,55	76.696,55	76.696,55	
TOTALE (C)	81.696,55	76.696,55	76.696,55	
TOTALE GENERALE (A+B+C)	81.696,55	76.696,55	76.696,55	

(1) Prestiti da istituti privati, ricorso al credito ordinario, prestiti obbligazionari e simili.



3.6 - SPESA PREVISTA PER LA REALIZZAZIONE DEL PROGRAMMA

Servizi produttivi - IMPIEGHI

Anno 2013					
Spesa Corrente			Spesa per investimento		
Consolidata	Di sviluppo		Entità (c)	% su tot.	Totale (a+b+c)
% su tot.	Entità (b)	% su tot.			
Entità (a)	81.696,55	100,00	0,00	0,00	81.696,55
					0,13

Anno 2014					
Spesa Corrente			Spesa per investimento		
Consolidata	Di sviluppo		Entità (c)	% su tot.	Totale (a+b+c)
% su tot.	Entità (b)	% su tot.			
Entità (a)	76.696,55	100,00	0,00	0,00	76.696,55
					0,12

Anno 2015					
Spesa Corrente			Spesa per investimento		
Consolidata	Di sviluppo		Entità (c)	% su tot.	Totale (a+b+c)
% su tot.	Entità (b)	% su tot.			
Entità (a)	76.696,55	100,00	0,00	0,00	76.696,55
					0,16

3.9 - RIEPILOGO PROGRAMMI PER FONTI DI FINANZIAMENTO (parte 1)

Denominazione del programma (1)	Previsione pluriennale di spesa			Legge di finanziamento e regolamento UE (estremi)
	Bilancio 2013	Bilancio 2014	Bilancio 2015	
1 - Amministrazione, gestione e controllo	36.166.903,24	35.236.301,76	24.755.701,76	
2 - Giustizia	279.506,08	279.506,08	279.506,08	
3 - Polizia locale	1.203.130,16	1.237.130,16	1.237.130,16	
4 - Istruzione pubblica	1.782.765,01	3.114.824,67	1.644.824,67	
5 - Cultura e beni culturali	1.149.794,20	216.957,93	196.957,93	
6 - Sport e ricreazione	293.099,30	288.367,00	128.367,00	
7 - Turismo	364.014,53	432.014,53	322.014,53	
8 - Viabilità e trasporti	3.588.117,49	6.144.480,58	4.974.785,38	
9 - Territorio e ambiente	13.519.028,50	12.651.063,62	12.231.063,62	
10 - Settore sociale	2.996.984,52	2.490.961,34	2.540.961,34	
11 - Sviluppo economico	394.372,19	414.254,53	414.254,53	
12 - Servizi produttivi	81.696,55	76.696,55	76.696,55	
13 - Lavori pubblici	0,00	0,00	0,00	
Totali	61.819.411,77	62.582.558,75	48.802.263,55	

(1): il nr. del programma deve essere quello indicato al punto 3.4



3.9 - RIEPILOGO PROGRAMMI PER FONTI DI FINANZIAMENTO (parte 2)

Programma (1)	FONTI DI FINANZIAMENTO (Totale della previsione pluriennale)										
	Quote di risorse generali	Stato	Regione	Provincia	UE	Cassa DD.PP. + CR.SP. + Ist. Prev.	Altri indebitamenti (2)	Altre entrate	Proventi dei servizi		
1	41.230.619,81	0,00	8.471.835,20	6.000,00	0,00	0,00	45.517.211,75	933.240,00	0,00		
2	418.518,24	420.000,00	0,00	0,00	0,00	0,00	0,00	0,00	0,00		
3	3.107.390,48	0,00	0,00	0,00	0,00	0,00	0,00	570.000,00	0,00		
4	4.409.474,01	0,00	1.931.428,34	0,00	0,00	61.512,00	0,00	140.000,00	0,00		
5	625.239,06	0,00	576.471,00	2.000,00	0,00	360.000,00	0,00	0,00	0,00		
6	450.101,00	0,00	0,00	0,00	0,00	11.652,30	0,00	248.080,00	0,00		
7	968.043,59	0,00	0,00	0,00	0,00	0,00	0,00	150.000,00	0,00		
8	5.552.872,19	0,00	7.468.395,56	100.000,00	0,00	0,00	0,00	1.586.115,70	0,00		
9	28.427.214,33	4.184.325,65	1.784.500,00	746.016,94	0,00	0,00	0,00	3.259.098,82	0,00		
10	5.454.884,02	0,00	1.324.929,18	0,00	0,00	0,00	0,00	1.249.094,00	0,00		
11	1.206.909,25	0,00	0,00	0,00	0,00	0,00	0,00	15.972,00	0,00		
12	235.089,65	0,00	0,00	0,00	0,00	0,00	0,00	0,00	0,00		
13	0,00	0,00	0,00	0,00	0,00	0,00	0,00	0,00	0,00		
Totali	92.086.355,63	4.604.325,65	21.557.559,28	854.016,94	0,00	433.164,30	45.517.211,75	8.151.600,52	0,00		

(1): il nr. del programma deve essere quello indicato al punto 3.4

(2): prestiti da istituti privati, credito ordinario, prestiti obbligazionari e simili

