



CITTA' DI TERRACINA

PROVINCIA DI LATINA

VERBALE DI DELIBERAZIONE DELLA GIUNTA COMUNALE

N. delib. 94 OGGETTO: **Istituzione tre posteggi settore alimentare con somministrazione e assegnazione di posteggio riservato agli imprenditori agricoli di coltura biologica – Mercato Settimanale-**
 data 15 APR. 2014

L'anno duemilaquattordici, il giorno QUINDICI del mese di APRILE alle ore 17,00 e seguenti, nella sede Comunale, in seguito a convocazione disposta dal Sindaco, si è riunita la Giunta Comunale, alla presenza degli Assessori:

SCISCIONE	GIANFRANCO	PRESENTE	X	ASSENTE	
CERILLI	PAOLO	PRESENTE	X	ASSENTE	
LONGO	EZIO	PRESENTE		ASSENTE	X
MARCUZZI	PIERPAOLO	PRESENTE	X	ASSENTE	
MINUTILLI	FABIO	PRESENTE	X	ASSENTE	
PERRONI	EMILIO	PRESENTE	X	ASSENTE	
TINTARI	ROBERTA LUDOVICA	PRESENTE	X	ASSENTE	

Partecipa alla seduta il sottoscritto Segretario Comunale, **Dott. Marco Raponi**

Assume la presidenza il **Sindaco dr. Nicola PROCACCINI**, il quale, constatato il numero legale degli intervenuti, dichiara aperta la seduta per la trattazione degli argomenti proposti.

PARERI PREVISTI DALL'ART. 49 DEL DECRETO LEGISLATIVO 18 AGOSTO 2000, N. 267

PARERE DI REGOLARITA' TECNICA

Si esprime parere favorevole in ordine alla regolarità tecnica della proposta di deliberazione in oggetto.....

Terracina

15.04.2014
 IL DIRIGENTE

(Dott. Giampiero Negossi)

PARERE DI REGOLARITA' CONTABILE

Si esprime parere favorevole in ordine alla regolarità contabile della proposta di deliberazione in oggetto.

Terracina,

IL DIRIGENTE

LA GIUNTA COMUNALE

- vista la Deliberazione di Giunta Comunale n. 105 in data 22/03/2012 e relativo avviso pubblico di attivazione sperimentale fino al 31 ottobre 2013 di n.3 posteggi per il settore alimentare con somministrazione nella nuova area del mercato settimanale sita nel tratto terminale di viale Europa;
- vista la Deliberazione di G.C. n. 401 del 30/10/2013 con la quale al termine del periodo di sperimentazione è stata concessa la proroga delle autorizzazioni e concessioni fino al 30 aprile 2014 agli assegnatari dei n. 3 posteggi;
- vista la Deliberazione di G.C. n.549 del 06/12/12 con la quale in occasione del trasferimento del Mercato Settimanale nella nuova area di viale Europa è stato previsto n.1 posteggio da riservare alla vendita di prodotti biologici, ai sensi della D.C.R. n.139 del 19 febbraio 2003;
- rilevato che l'attivazione sperimentale dei n.3 posteggi per il settore alimentare con somministrazione ha soddisfatto le esigenze degli operatori e degli acquirenti del mercato ed è necessario continuare a servire una zona sprovvista di tali servizi, considerato che non sono presenti pubblici esercizi nelle adiacenze;
- ritenuto opportuno istituire in modo definitivo i n.3 posteggi oggetto dell'attivazione sperimentale e assegnare il posteggio riservato alla vendita di prodotti biologici;
- ritenuta la necessità, fermi restando i criteri stabiliti dalle norme regionali vigenti, di definire anche le modalità di presentazione delle domande e di assegnazione dei posteggi;
- visti il D.Lgs.114/98, la L.R. 33/99 e la D.G.R. 19 febbraio 2003, n. 139 e ss.mm.;
- visto il parere favorevole reso in ordine alla regolarità tecnica della proposta di deliberazione dal Dirigente del Dipartimento Attività Produttive Culturali e Sociali - Sport e Turismo e dato atto che non necessita del parere contabile atteso che non sono previsti, per gli effetti del presente atto, oneri finanziari a carico dell'Ente;
- visto il vigente Statuto Comunale;

con voto unanime

DELIBERA

per le motivazioni in premessa enunciate:

1. di approvare l'istituzione definitiva di n.3 posteggi riservati ai titolari di autorizzazione al commercio su aree pubbliche per il settore alimentare con somministrazione e n.1 posteggio riservato alla vendita di prodotti biologici, posizionati come da elaborato tecnico della nuova area mercatale - situata nel tratto terminale di viale Europa -;

2. di prendere atto delle modalità e dei criteri stabiliti per la presentazione delle domande nell' avviso pubblico qui integralmente riproposto, che sarà reso noto dal competente dirigente;
3. di demandare ai dirigenti dei Dipartimenti Pianificazione Urbanistica e Gestione del Territorio e Attività Produttive e Culturali - Sport e Turismo il compimento degli atti gestionali discendenti;

L A GIUNTA

Con voto separato ed unanime

DELIBERA

Di dichiarare per l'urgenza, il presente atto immediatamente esecutivo.

La proposta, messa a votazione, è approvata all'unanimità.

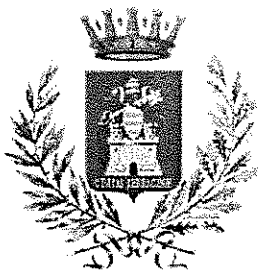

CITTA' DI TERRACINA

Provincia di Latina

**DIPARTIMENTO ATTIVITA' PRODUTTIVE CULTURALI
E SOCIALI- SPORT E TURISMO
SETTORE SUAP**

ALLEGATO A

AVVISO PUBBLICO PER L'ASSEGNAZIONE N.3 POSTEGGI PER IL SETTORE ALIMENTARE CON SOMMINISTRAZIONE E N. 1 POSTEGGIO PER LA VENDITA DI PRODOTTI IN COLTURA BIOLOGICA NELL'AREA DEL MERCATO SETTIMANALE NEL TRATTO TERMINALE DI VIALE EUROPA

IL DIRIGENTE

Premesso che l'Amministrazione Comunale dopo il favorevole esito del periodo di sperimentazione di n. 3 posteggi per il settore alimentare con somministrazione nella nuova area del mercato settimanale nel tratto terminale di Viale Europa intende procedere all'istituzione definitiva di detti posteggi e all'assegnazione di n.1 posteggio riservato alla vendita diretta dei prodotti agricoli di coltura biologica, come da atto di indirizzo approvato.

Vista la Deliberazione di Giunta Comunale n. 549 del 06/12/2012 di trasferimento del mercato settimanale nel tratto terminale di viale Europa e relativa dislocazione dei posteggi in base all'elaborato tecnico che ne costituisce parte integrante;

Viste le Deliberazioni di Giunta Comunale n.105 del 22/03/2013 e n 401 del 30/10/2013 rispettivamente di attivazione sperimentale di posteggi per il settore alimentare con somministrazione e di proroga del periodo di sperimentazione;

Visti il D.Lgs.114/98, la L.R.n.33/99 e la Deliberazione di Consiglio regionale n.139/2003 ss.mm.;

Visto il D.Lgs.59/10 (art.16, comma 4 ed art. 70, comma 5) e il Documento Unitario delle Regioni e Province Autonome per l'attuazione dell'intesa della Conferenza Unificata del 05/07/2012, atti ad individuare i criteri per il rilascio delle concessioni/autorizzazioni dei posteggi per l'esercizio del commercio e della vendita diretta su area pubblica;

RENDE NOTO

che sono istituiti n° 3 posteggi di m. 5x10 contrassegnati dalle lettere A, B e C, come da elaborato tecnico (Allegato C), per l'attività di commercio su aree pubbliche per il settore alimentare con somministrazione e n° 1 posteggio per la vendita di prodotti in coltura biologica di m.6x5, contrassegnato dal n. 116, come da elaborato tecnico (Allegato C), da assegnare in concessione nella nuova area del Mercato Settimanale del giovedì, localizzata nel tratto terminale di viale Europa .

INVITA

I soggetti interessati, che abbiano i requisiti richiesti, a presentare domanda per l'esercizio delle attività indicate.

PRESENTAZIONE DELLA DOMANDA

La domanda in carta legale (€16,00) da inoltrare esclusivamente tramite **raccomandata a.r.** al Dipartimento Attività Produttive, Culturali e Sociali, Sport e Turismo Settore SUAP (viale Europa snc – ex Villa Tomassini- 04019 Terracina, Latina) dai soggetti interessati, decorsi 15 gg dalla data di avvenuta pubblicazione del presente Avviso Pubblico sul Bollettino Ufficiale della Regione Lazio ed entro 30 gg. da tale data (pertanto, entro 45 gg. dalla data di pubblicazione del presente avviso pubblico sul B.U.R. Lazio).

La domanda dovrà essere spedita, in busta chiusa, esclusivamente a mezzo lettera raccomandata con avviso di ricevimento. Non è consentita la presentazione a mano. Sulla busta dovrà essere riportata la dicitura: “Domanda di partecipazione all’avviso pubblico per l’assegnazione dei posteggi nel mercato settimanale di Terracina”.

Sono ammessi a partecipare all’assegnazione dei posteggi riservati alla somministrazione i titolari di autorizzazione al commercio su aree pubbliche del settore alimentare con somministrazione. Per il posteggio riservato alla vendita diretta di prodotti in coltura biologica sono ammessi i possessori di certificazione di produzione biologica rilasciata da Ente riconosciuto e autorizzato dal Mi.P.A.F. (Ministero delle Politiche Agricole e Forestali) a certificare le produzioni derivanti dall’agricoltura biologica.

La domanda di partecipazione può essere inviata da persone fisiche o società di persone o società di capitali, nonché cooperative, regolarmente costituite secondo le norme vigenti, purché in possesso dei requisiti morali per l’esercizio dell’attività commerciale previsti dall’art.71 del D.L.gs 59/2010 per i commercianti e dall’art. 4 del D.Lgs. 228/2001 per gli imprenditori agricoli.

La domanda per partecipare all’assegnazione della concessione e dell’autorizzazione di posteggio, di cui al presente avviso,

DEVE CONTENERE:

- ✓ Nome della Ditta individuale o ragione sociale della Società e indirizzo o sede legale del richiedente;
- ✓ Numero di Codice Fiscale o Partita IVA;
- ✓ Generalità del legale rappresentante della Ditta/Società;
- ✓ Dichiarazione del possesso dei requisiti morali (art. 71 D.Lgs. n. 59/2010);
- ✓ Dichiarazione del possesso dei requisiti di carattere morale di cui all’art. 4 del D.Lgs. n.228/2001(solo per imprenditori agricoli biologici);
- ✓ Dichiarazione di impegno al rispetto delle vigenti disposizioni igienico sanitarie;
- ✓ Il tipo di struttura utilizzata (autobanco);

DEVE ESSERE CORREDATA DA:

(Per il posteggio concernente il commercio su area pubblica per il settore alimentare con somministrazione)

- ✓ copia autorizzazione per il commercio su aree pubbliche con l’annotazione della somministrazione;
- ✓ presentazione da parte dell’impresa del DURC o del certificato di regolarità contributiva;
- ✓ copia del libretto di circolazione dell’autobanco;

(Per il posteggio riservato all’agricoltura biologica)

- ✓ autocertificazione riguardante la qualifica di imprenditore agricolo, ovvero copia protocollata della comunicazione (SCIA) presentata al Comune ove ha sede l’azienda di produzione, per la vendita di prodotti agricoli (art. 4 del D.Lgs. 228/2001);
- ✓ piano colturale aziendale annuale, precisando le varietà e le specie delle rispettive colture, le superfici destinate e l’ubicazione dei terreni;
- ✓ certificazione rilasciata da Ente riconosciuto ed autorizzato dal Mi.P.A.F. atta a certificare le produzioni derivanti dall’agricoltura biologica.

La domanda - sia per il commercio per il settore alimentare con somministrazione sia per l’agricoltura biologica - deve essere altresì corredata da:

- ✓ copia fotostatica di un documento di identità del richiedente, in corso di validità;
- ✓ per i cittadini non appartenenti all'Unione Europea è necessario produrre copia fotostatica di regolare permesso di soggiorno o carta soggiorno rilasciati dalla competente Autorità ed in corso di validità al momento della presentazione della domanda concorsuale;
- ✓ copia di eventuali titoli di priorità;
- ✓ Attestazione versamento di € 60,00 per spese d'istruttoria da effettuarsi su c/c n.11149044 intestato a: Comune di Terracina - Ufficio Commercio – Servizio Tesoreria, o presso il Dipartimento Finanziario - Ufficio Economato – in via Sarti;

L'Amministrazione Comunale opererà opportune verifiche sulle dichiarazioni prodotte.

I concorrenti potranno compilare la domanda facendo riferimento al fac-simile della stessa, allegato al presente avviso pubblico (contraddistinto con la lettera "B").

CRITERI PER L'ATTRIBUZIONE DEI PUNTEGGI E FORMAZIONE DELLA GRADUATORIA

I posteggi saranno assegnati secondo i criteri di selezione di seguito riportati e in base alla ripartizione dei punteggi proposta dalla Conferenza delle Regioni e delle Province autonome 13/009/CR11/C11 in materia di aree pubbliche.

Le domande pervenute, conformi a quanto richiesto dal presente avviso, saranno valutate, ai fini dell'assegnazione dei punteggi relativi ai criteri di partecipazione e di aggiudicazione del concorso da apposita Commissione istituita, presso il Settore SUAP del Comune di Terracina, e nominata con successiva Determinazione del Dirigente del Dipartimento Attività Produttive, Culturale e Sociali- Sport e Turismo.

La formazione della graduatoria distinta tra operatori di commercio al dettaglio su aree pubbliche per il settore alimentare con somministrazione e produttori agricoli di cultura biologica, ai fini dell'assegnazione della concessione e autorizzazione di cui al presente avviso, avverrà con i seguenti criteri di valutazione:

1) maggiore anzianità dell'attività di commercio su aree pubbliche risultante dalla maggiore anzianità di iscrizione al registro delle imprese presso la Camera di Commercio per le imprese individuali ed al repertorio economico amministrativo per le imprese societarie secondo la seguente ripartizione di punteggi:- anzianità di iscrizione fino a 5 anni =punti 40;

- anzianità di iscrizione maggiore di 5 anni e fino a 10 anni =punti 50;
- anzianità di iscrizione oltre 10 anni = punti 60.

2) maggiore anzianità nel posteggio al quale si riferisce la selezione, punti 40;

3) a parità di condizioni, la domanda è valutata in base all'ordine cronologico risultante dalla data di spedizione della raccomandata a.r. A tal fine farà fede il timbro dell'Ufficio Postale recante la data di accettazione della raccomandata. A parità di ordine cronologico, si procederà mediante sorteggio secondo tempi e modalità stabilite con separato atto dirigenziale.

La documentazione relativa all'anzianità di azienda deve essere presentata, ai sensi del D.P.R. n. 445/2000, con le modalità della dichiarazione sostitutiva di certificazione. Chiunque rilascia dichiarazioni mendaci è punito ai sensi del codice penale e delle leggi speciali in materia (art. 76 del D.P.R. n.445 del 28/12/2000) che prevedono tra l'altro la decadenza dei benefici conseguiti con le formulazioni delle dichiarazioni risultanti non vere.

In mancanza di autocertificazione è attribuita anzianità pari a zero.

I requisiti soggettivi ed oggettivi previsti dalla Legge e dal presente avviso dovranno essere sussistenti – a pena di inammissibilità delle istanze – alla data di scadenza di presentazione delle domande come sopra indicata.

ASSEGNAZIONE DEI POSTEGGI

L'assegnazione dei posteggi avverrà dopo l'approvazione della graduatoria definitiva. Gli operatori ammessi saranno convocati, per l'esercizio della facoltà di scelta del posteggio, secondo l'ordine di

posizione in graduatoria. In via sussidiaria si procederà d'ufficio mediante sorteggio secondo tempi e modalità stabilite con separato atto dirigenziale.

L'assegnazione riguarda un solo posteggio.

PUBBLICAZIONE DELLA GRADUATORIA

La graduatoria provvisoria è pubblicata all'albo pretorio di questo Ente per la durata di 15 (quindici) giorni successivi.

Avverso la suddetta graduatoria gli operatori potranno far ricorso, inoltrando il ricorso presso l'Ufficio Protocollo del Comune di Terracina, nei 15 (quindici) successivi alla scadenza della sua pubblicazione.

Esaminati gli eventuali ricorsi sarà pubblicata la graduatoria definitiva, approvata dal competente Dipartimento Attività Produttive, Culturali e Sociali- Sport e Turismo a mezzo di Determinazione dirigenziale;

Avverso tale provvedimento è previsto il ricorso al TAR Lazio nei termini di legge.

I dati personali dei richiedenti saranno oggetto di trattamento, con o senza ausilio di mezzi elettronici, limitatamente per il tempo necessario alla definizione del procedimento autorizzatorio/concessorio.

Titolare del trattamento è l'intestato Dipartimento Attività Produttive Culturali e Sociali – Sport e Turismo – Settore SUAP-.

Si fa rinvio agli artt. 7 e 8 del D. Lgs. 196/2003 in ordine ai diritti degli interessati alla riservatezza dei dati.

Il presente Avviso Pubblico viene pubblicato sul B.U.R. della Regione Lazio, affisso all'Albo Pretorio del Comune di Terracina e sul sito Web comunale: www.comune.terracina.it

ALLEGATO B

RACCOMANDATA A.R.

Marca
da bollo
€ 16,00

Al COMUNE DI TERRACINA
p.zza Municipio
04019 TERRACINA

DOMANDA DI AUTORIZZAZIONE E CONCESSIONE POSTEGGIO MERCATO
SETTIMANALE DI VIALE EUROPA DEL COMUNE DI TERRACINA

Il/La sottoscritto/a _____
Nato/a a _____ (Pr) _____ il _____
Residente in _____ Prov. _____ C.A.P. _____
Via/p.zza _____ Nr. _____
Tel. _____ C.F. _____
Indirizzo E-MAIL: _____
in qualità di :

titolare della ditta _____
con sede in _____ Prov. _____
via/p.zza _____ Nr. _____
Nr. Partita IVA _____
Nr. Iscriz. Registro Imprese _____ in data _____
Presso la CCIAA di _____

legale rappresentante della società _____
con sede in _____ Prov. _____
via/p.zza _____ Nr. _____
Nr. Partita IVA _____
Nr. Iscrizione Registro Imprese _____ in data _____
Presso la CCIAA di _____

CHIEDE

l'assegnazione di un posteggio per:

- settore alimentare con somministrazione di cui ai posteggi
contrassegnati dalle lettere A - B - C:
- vendita prodotti in coltura biologica di cui al posteggio n.116.

Informato/a in merito, autorizza la raccolta dei dati per l'emanazione del provvedimento amministrativo ai sensi del D. Lgs. 30 giugno 2003, n.196,

DICHIARA

ai sensi degli artt. 38 e 47 DPR 28/12/2000 n. 445, consapevole che in caso di dichiarazione mendace sarà punito ai sensi del Codice penale secondo quanto prescritto dall'art. 76 del D.P.R. 445/2000 e che, qualora dai controlli effettuati emerga la non veridicità del contenuto di taluna delle dichiarazioni rese, decadrà dai benefici conseguenti al provvedimento eventualmente emanato sulla base della dichiarazione non veritiera (art. 75 D.P.R. 445/2000);

- di essere in possesso dei requisiti morali previsti dall'art.71, del DLgs n.59/2010 (per i commercianti) e dall'art.4, comma 6 del D. Lgs. n.228/2001 (solo per gli imprenditori agricoli biologici);
- di essere in possesso dei requisiti professionali previsti dall' art.4, del D. Lgs. n.228/2001(solo per gli imprenditori agricoli biologici);
- di aver ricevuto certificazione di produzione biologica da parte di _____ essendo Ente abilitato da parte del Ministero delle Politiche Agricole, a certificare le produzioni derivanti da agricoltura biologica (solo per gli imprenditori agricoli biologici);
- di essere stato titolare di concessione di posteggio revocata per motivi non imputabili al sottoscritto;
- di possedere n° _____ di presenze effettive nel mercato prescelto oggetto di domanda;
- di essere regolarmente iscritto nel Registro delle Imprese in qualità di imprenditore agricolo.

Il/La sottoscritto/a a norma di quanto previsto dalla Legge 127/97 ss.mm.ii. nonché dal DPR 445/00

DICHIARA INOLTRE

- o Di aver preso visione dell'avviso pubblico per l'assegnazione dei posteggi di cui all'oggetto e di accettare tutte le condizioni sottoscrivendo e firmando di seguito.
- o Di impegnarsi a rispettare le vigenti disposizioni igienico-sanitarie in caso di rilascio dell'autorizzazione e concessione del posteggio.

Il /La dichiarante chiede che tutte le comunicazioni relative al presente bando siano inviate al seguente indirizzo: _____

Recapito telefonico _____
indirizzo e-mail _____

Allegati:

- () copia del documento di identità in corso di validità del richiedente;
- () in caso si società, copia del documento di identità in corso di validità di tutti i soci, del legale rappresentante e/o del delegato;
- () permesso di soggiorno in corso di validità, qualora cittadino extracomunitario;
- () copia fotostatica del libretto di circolazione del mezzo utilizzato.

_____ li _____
(luogo)(data)

(firma)

DIREZIONE ROMA



ZONA CARICO E
SCARICO OPERATORI
ALIMENTARI

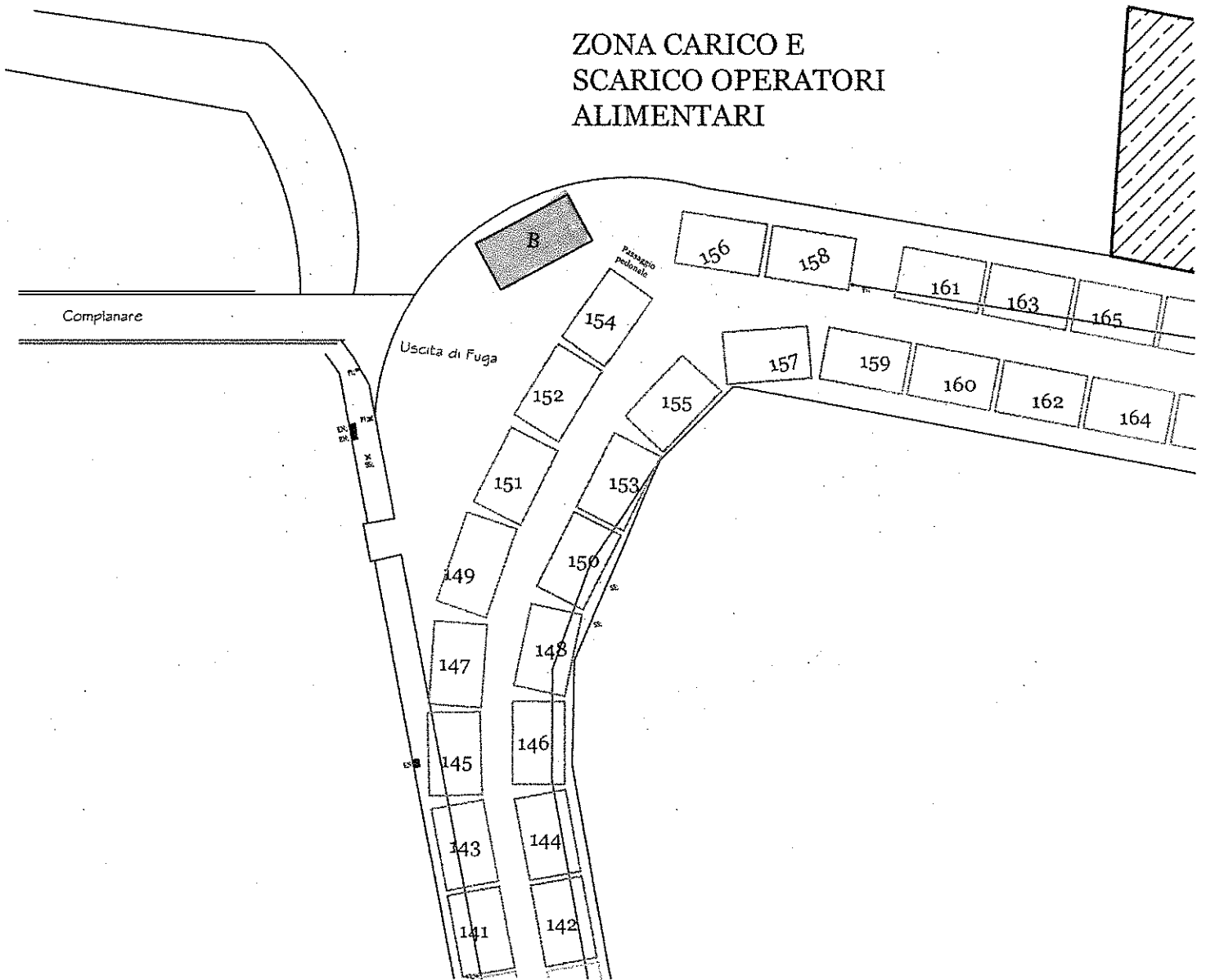

BLOCCO BAGNI

FONTANELLA

BANCO COLTIVAZIONE
BIOLOGICA

BANCO PER
PRODOTTI ITTICI

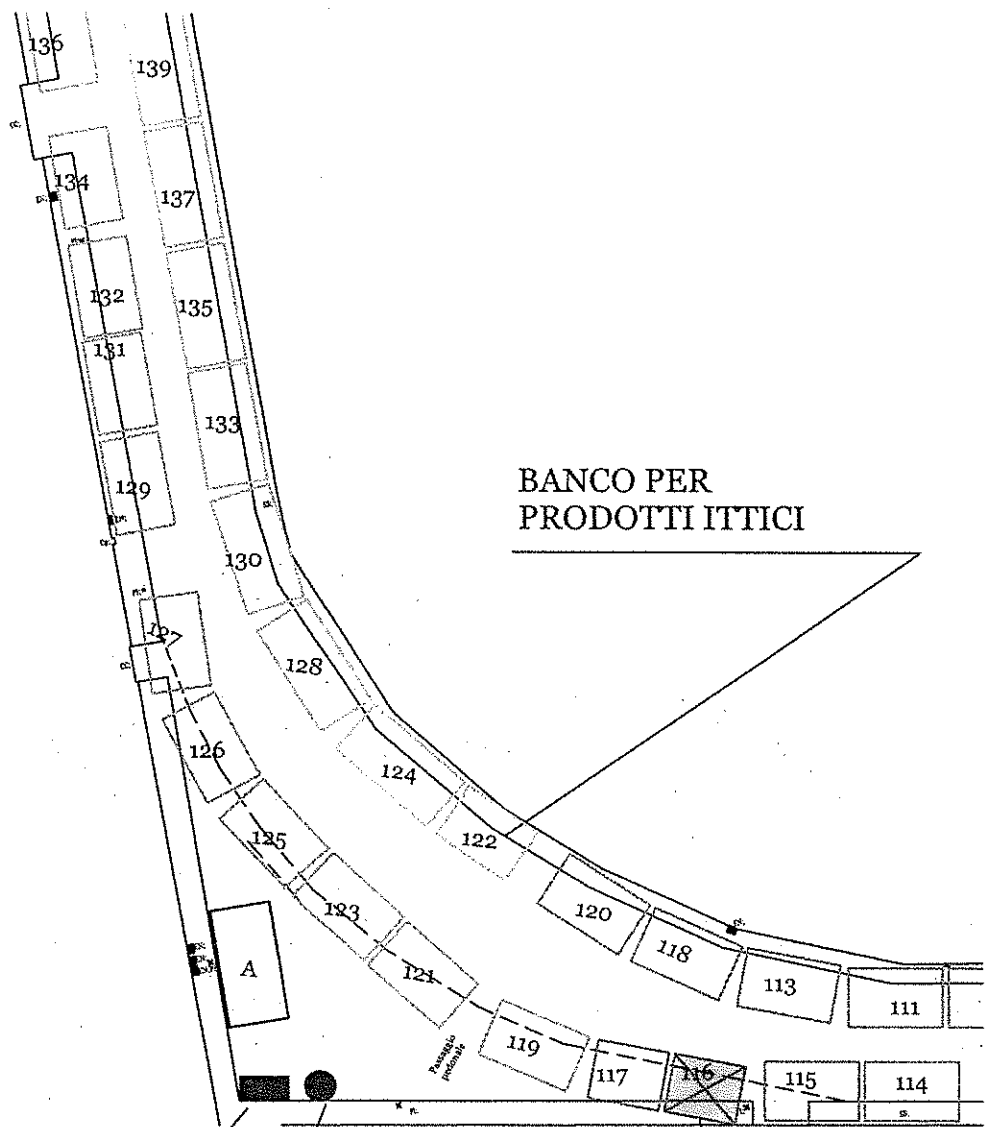

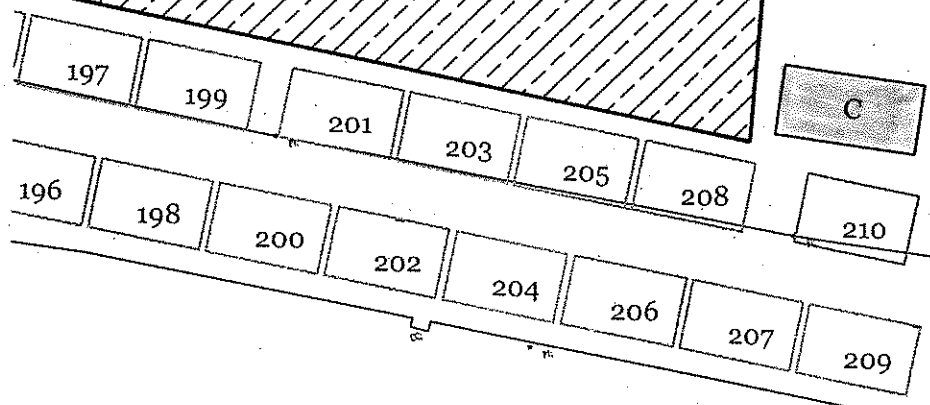
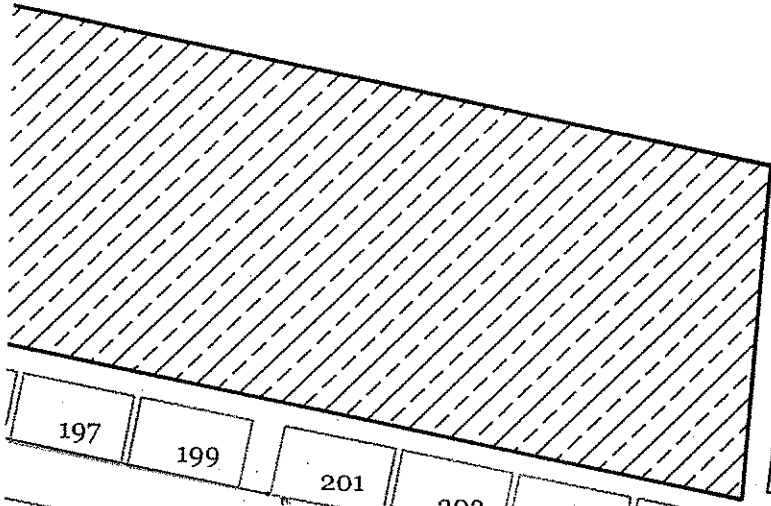

C

210

Uscita di Fuga

Uscita di Fuga

DIREZIONE NAPOLI

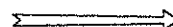

LEGENDA

BANCO NON ALIMENTARE TOTALE N. 177
dim. ml 8,0015,00

BANCO ALIMENTARE TOTALE N. 9
dim. ml 10,0015,00

BANCO FRUTTA E VERDURA TOTALE N. 19
dim. ml 8,0015,00

BANCO DELL'USATO TOTALE N. 18
dim. ml 9,0015,00

BANCO PIANTINE TOTALE N. 2
dim. ml 7,0015,00

BANCO COLTIVATORE DIRETTO TOTALE N. 1
(di cui 1 coltivazione biologica) dim. ml 6,0015,00

PI PUBBLICA ILLUMINAZIONE CC CANCELLO CARRABILE SS SEGNALETICA STRADALE

CP CANCELLO PEDONALE EN COLONNINA ENEL

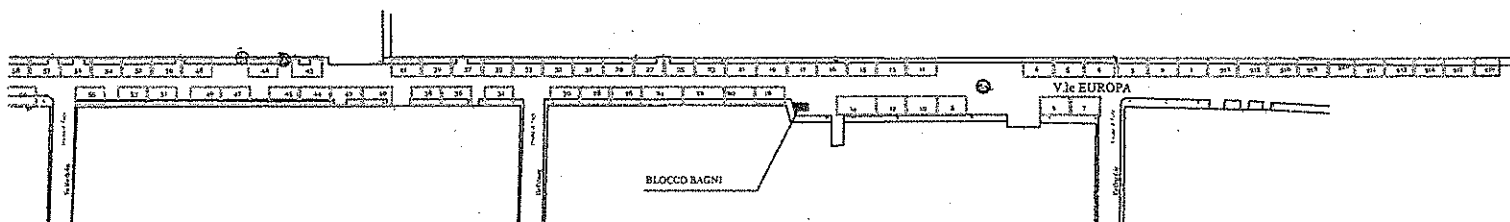

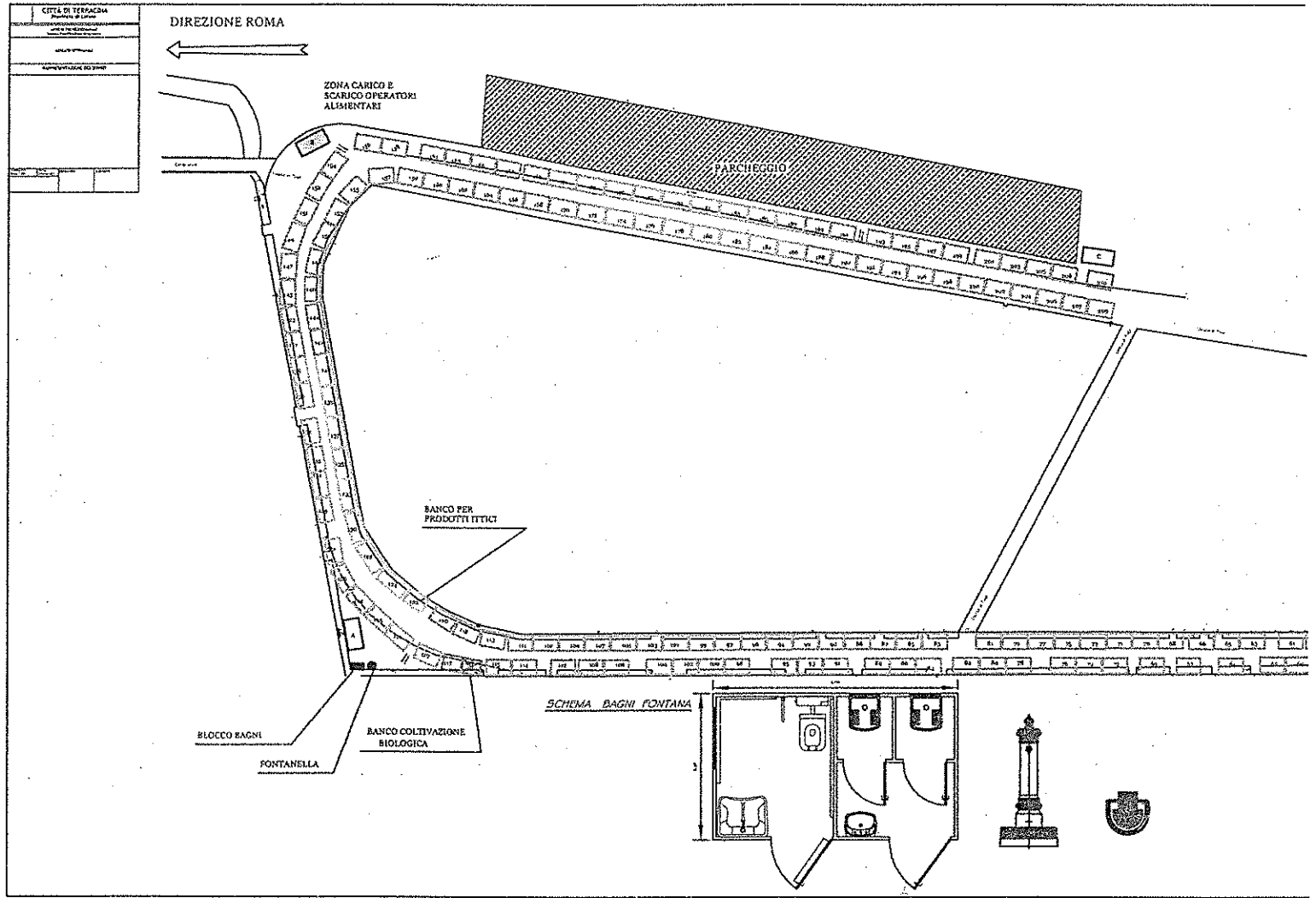

Il presente verbale viene così sottoscritto :

IL PRESIDENTE
Dr. Nicola Ippolaccini

IL SEGRETARIO COMUNALE
Dott. Marco Raponi

REFERTO DI PUBBLICAZIONE

Si certifica, su conforme dichiarazione del delegato alla pubblicazione, che copia del presente verbale è stata inserita il giorno 22 APR. 2014 sull'Albo Pretorio on-line del Comune (all'indirizzo: [http:// www.gazzettaamministrativa.it](http://www.gazzettaamministrativa.it)) ai sensi dell'art.32 della legge 18 giugno 2009 n.69, e che sarà pubblicata il giorno successivo alla suddetta data di inserimento inserimento

Terracina 22 APR. 2014

IL DELEGATO

LA SEGRETERIA GENERALE

ISTRUTTORE
(Sig. A. ...)

La presente deliberazione è divenuta esecutiva il _____:

perché trascorsi 10 giorni dalla data di inizio pubblicazione (art. 134, comma 3, del decreto legislativo 18 agosto 2000, n. 267)

perché adottata con la formula della immediata eseguibilità (art. 134, comma 4, del decreto legislativo 18 agosto 2000, n. 267)

Terracina,

p. L'UFFICIO DELIBERAZIONI

